

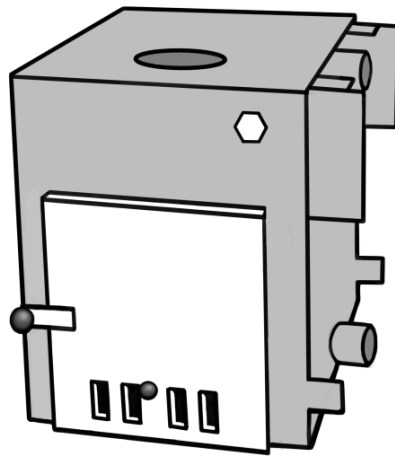

INSTRUCTIONS FOR USE

Kirami® CUBE hot tub heater



**Read and save the instructions for further use!
Check the content of delivery without delay!
Notice MIN water level before fire!**

Contents

page 3	FI	KÄYTTÖOHJEET
page 9	SE	BRUKSANVISNING
page 15	EN	INSTRUCTIONS FOR USE
page 21	DE	GEBRAUCHSANWEISUNGEN
page 28	FR	MODE D'EMPLOI
page 35	RU	РУКОВОДСТВО ПО ЭКСПЛУАТАЦИИ
page 42	NL	GEBRUIKSAANWIJZINGEN



Like us on Facebook! Tips on using the product, competitions, experiences, images, etc.
at www.facebook.com/kiramioy



Kirami Oy YouTube channel

<http://bit.ly/2U1vBmZ>





KÄYTTÖOHJEET

Kirami® CUBE kylpytynnyrikamiina

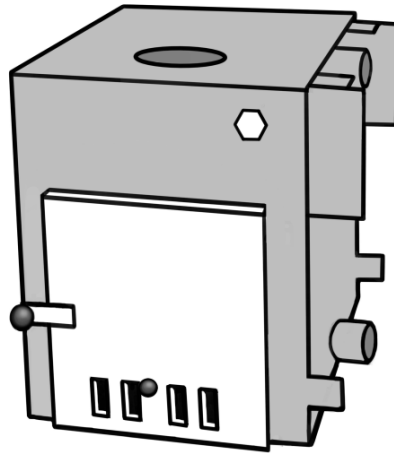

Paketin sisältö

- Merialumiininen CUBE kamiina (AlMg3)
- Arinakelkka 1 kpl
- Valurautainen rosti 1 kpl
- Tulipesäluukku, jossa teräksinen ilmanohjain
- Kuminen kiinnitysletku Ø75mm 2 kpl
- Letkukiristin Ø80-85mm 4 kpl
- Tuhkalapio
- Tämä käyttöohje

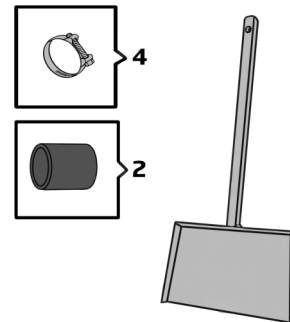

Riippuen kamiinan mallista (kaksi- tai kolmeputkinen) on kiinnityslevyt, kumiputket ja putkikiristimet mallin mukaan. Kolmiputkisia kamiinoita käytetään enää varaosiksi vanhoihin alumiinialtaisiimme. Ohje ei käsittele tällaisen vanhan kamiinan asennusta. Myöskään erikoismallien ns. vasenkätinen tietoja ei käsitellä tässä ohjeessa.

Tarvittavat työkalut

Kamiinan kiinnitykseen tarvitsee 13mm kiintolenkkiavaimet tai vastaavat. Sekä akkuporakoneen, johon kytkeä väänninkärjen poraavien ruuvien kiinnitykseen.

Tarkasta toimituksen sisältö viipymättä!

Tutustu huolella ja säilytä ohjeet tulevaisuutta varten.

Huom! minimitäyttö ennen sytytystä s. 6

Kirami Oy

Villiläntie 2
FI-32730 Sastamala

tel. +358 10 574 2170

info@kirami.fi
www.kirami.fi

ASENNUS

Kamiinan asennus tynnyriin vaihtelee tynnyrimallin mukaan. Kaikille malleille yhteistä on kamiinan kytkeminen altaaseen kumiputkilla ja letkukiristimillä. Korvien käyttö ja asennuskorkeus vaihtelevat.

Kaikissa asennuksissa huomioitavaa:

- Kytkentään käytetyt kumiletkut tulee liukastaa sisäpinnoilta käyttämällä silikonisprayta tai muuta liukastetta kuten saippuaa. Näin kytkentäletkut luistavat paremmin paikalleen.
- Kytkentäletkut asennetaan ensin kamiinaan paikalleen.
- Kamiinan korvat jäävät aina altaan korvakkeiden väliin, niiden vaakatuki estää korvien taipumisen poraruuveja kiinnitettäessä.
- Tarkasta etteivät kytkentäletkut ole rypyssä ennen niiden kiristystä.
- Jotta kamiina tulee kohtisuoraan varmista etäisyys altaasta molemmin puolin (kuivissa mitta X) ennen ruuvien kiinnitystä. Näin kiinnitysruuvit myös osuvat kaikkiin korviin.
- Tarkasta että kamiina on vaakasuorassa tai hieman kallellaan kohti allasta, jotta vesi poistuu altaaseen tyhjennettäessä.

KAMIINAN KIINNITYS VAIHEITTAIN:

1. Kiinnitä ylempi kumiputki kiinni kamiinaan ja kiristä kamiinan puoleinen letkukiristin paikalleen.
2. Laita alempi kumiputki kiinni kamiinaan, mutta jätä se vielä löysäksi ja jätä kumiputki vielä lähemmäksi reunaa.
3. Työnnä alempi putki ensin kiinni tynnyriin.
4. Sitten kiinnitä ylempi putki.
5. Lopuksi kiristä kaikki letkukiristimet tiukasti kiinni.

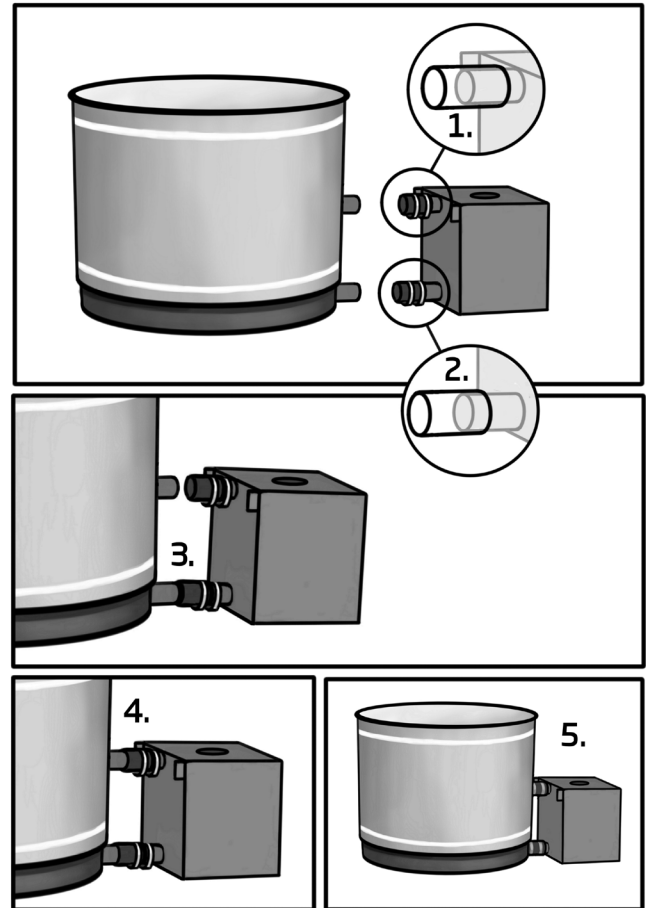

Seuraavassa on kuvattu tarkemmin asennukset eri tynnyreihin.

Asennus Original Woody tynnyriin

Kirami tynnyreissä on Ø75mm kiinnityslaippaputket, sekä valmiiksi porattuna reiät ja asennettuna lukkopultit, prikot ja mutterit, joihin tynnyrin mukana toimitetut korvakkeet kiinnitetään.

- 1) Asenna tynnyrin korvakkeet ja jätä ne aluksi löysälle, se helpottaa kamiinan asennusta.
- 2) Kamiina työnnetään paikalleen niin, että altaan putket menevät letkujen sisään ja se jää vaakasuoraan tynnyriin nähden.
- 3) Kiristä letkujen klemmarit, sekä tynnyrin korvakkeet.
- 4) Tynnyrin mukana tulleiden ruuvien avulla kiinnitetään kamiina tynnyrin korvakkeisiin. Ruuvien pitää porautua läpi peitelautoista, altaan korvakkeista ja kamiinan korvista. Ruuveja tulee kiinnitettäväksi kolme kummaltakin puolelta kamiinaa. Neljällä

ylemmällä ruuvilla kamiina varsinaisesti kiinnittyy ja alemmilla ruuveilla kiinnitetään peitelaudat siten, että ne jäävät suoraa. Jos altaaseen ei asenneta juomatelinettä tai peitelautoja, kiinnitys tapahtuu kahdella ruuvilla kummaltakin puolelta kamiinaa.

Kamiinan kuuluu jäädä ilmaan, eli se roikkuu letkujen ja kiinnityskorvien varassa.

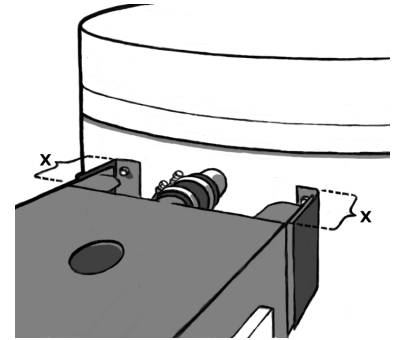
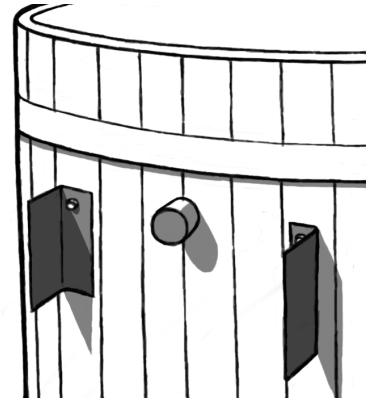
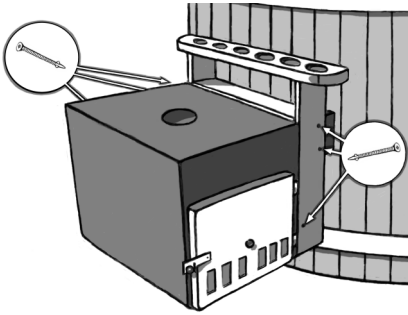

Asennus Original Easy, Comfort Cozy/Steady ja Premium Classy/Pearly altaisiin

Muovisissa Easy, Cozy ja Classy tynnyreissä ei ole korvakkeita, vaan kamiina kytketään vain letkuilla altaaseen, kuten Woody ohjeen kohdat 2) ja 3). Mahdollisesti hankittu juomateline / suojapeltisarja voidaan kiinnittää ruuveilla pelkän kamiinan korviin. Muovitynnyreissä Kamiina tulee tukea alapuolelta, jotta se ei roiku pelkkien letkujen varassa.

Asennus kauemmas altaasta

Kamiinaa ei suositella asennettavaksi kauemmas altaasta. Mikäli kuitenkin suunnittelet kamiinan asentamista kauemmaksi altaasta, tulee hankkia erikseen myytävä 1m jatkoputkisarja, jossa on väliputket ja lisä-klemmareita sekä kumiputket. Siitä voi katkaista sopivan pituiset jatkot. Tällöin kamiinan pitää olla samalla tasolla tai alempana kuin allas, jotta veden normaali lämpökierto toimii.

Huomaa, että alemmas asennettu kamiina ei tyhjene kunnolla josta seuraa jäätymisvaara talvella. Mikäli kamiina on kytketty kauemmas, tule kamiina olla tuettu pohjastaan.

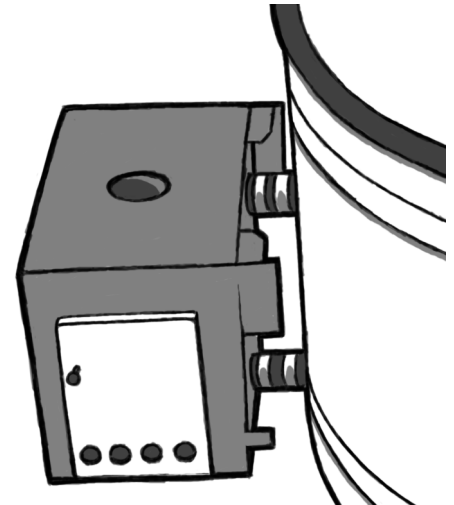

PALOTURVALLISUUS



Mikäli allas sijoitetaan lähelle rakennuksia, esim. terassin reunaan, on tarkistettava, että savupiippu on riittävän kaukana kaikista palavista rakenteista. Etäisyys on muistettava tarkistaa sekä sivu- että korkeussuunnassa, jotta syttymisvaaraa ei ole. Paikalliset asetukset voivat vaihdella.

Normaalin tulipesän kamiinoissa pitää huomioida myös pesän edustan paloturvallisuus, eli tulipesän edessä ei saa olla helposti syttyvää materiaalia, käytännössä edessä tulee olla kuvan mukainen alue palamatonta materiaalia, kuten betonia, hiekkaa tai metallilevy.

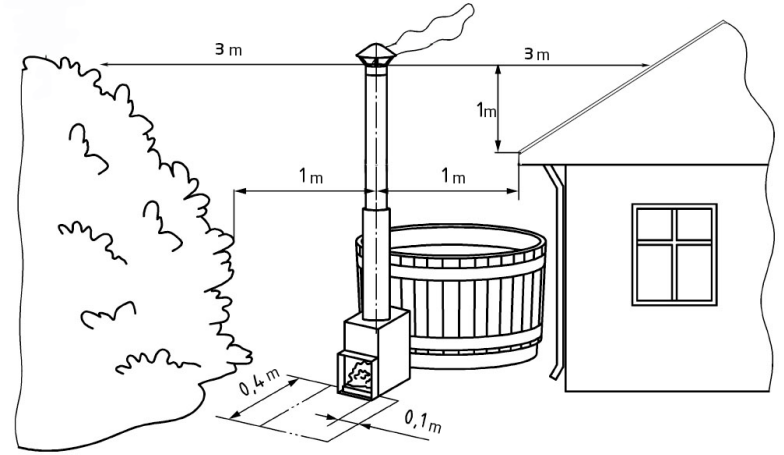

Arinat

CUBE kamiinaan tulee arinakelkka, johon asennetaan kaksi ritiläarinaa. Kamiinaa ei saa käyttää ilman näitä osia. Huomaa, että ne ovat kuluvia osia jotka vääntyilevät ja muuttavat muotoaan käytössä. Niiden tilalle voit tarvittaessa hankkia varaosina uudet (kuva oikealla).

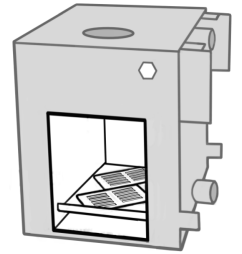

Savuhormi

Soveltuvan happoteräksisten savupiippujen halkaisija on 150 mm. Piipun supistettu pää sopii kamiinaan sisään. Piippuja myydään erikseen ja niitä löytyy 25, 50 ja 100cm pituisissa osissa. Lisäksi on saatavilla säädettäviä mutkakappaleita ja piipun alaosaan kosketussuoja joka on pituudeltaan 100cm. Suosittelemme kamiinaan piippupakettia, jossa on 200cm piippu + lämpösuoja ja hattu. Lisäksi on saatavilla kipinäsuojallisia piippuhattuja.

Mahdollisesti hankittu savupiippupaketti toimitetaan erillisessä laatikossa ja se koostuu neljästä osasta (kuva oikealla), ja se pitää koota.

Poista lämpösuojuksesta suojamuovi ja aseta koottu piippu kaminan piippulähtöön supistettu pää edellä.

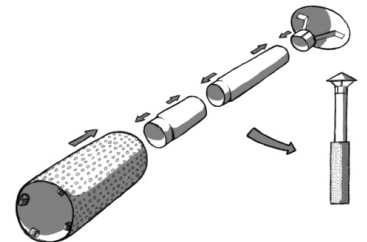

Ole varovainen, piippuosien reunat ovat hyvin teräviä!

Magnesiumanoditanko

Magnesium toimii anodina eli magnesium syöpyy ennen kamiinan alumiinivaippaa antaen kamiinalle suojan korroosiota vastaan.

Magnesiumtanko tulisi vaihtaa vuosittain tai kun se on selvästi syöpynyt. Jos puikkoa ei vaihdeta ajallaan, raukeaa kamiinan takuu syöpymisen osalta.

Vaihto-ohjeet löytyvät vaihtotangon pakkauksesta.

Huom! Tarkista tangon kierteen vesitiiviys ennen lämmittämistä. Jos kamiina vuotaa kierteestä, tarkasta tiiviste ja kiristys.

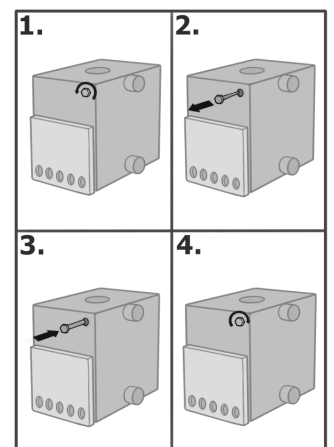

KÄYTTÖ

VAROITUS!

Kamiinaa ei saa koskaan sytyttää altaan ollessa tyhjä tai vajaasti täytetty! Vajaan altaan lämmittäminen johtaa aina kamiinan sulamiseen! Allas on aina täytettävä vähintään 5 cm kamiinan ylempien vesiputkien yläpuolelle ennen tulen sytyttämistä kamiinaan (katso kuva).

Tarkista altaanvesimäärä aina ennen sytytystä!

Allasta ei saa alkaa tyhjentää ennen kuin tuli on kokonaan sammunut kamiinasta ja hiillos hiipunut. Vajaan altaan lämmittäminen johtaa aina kamiinan sulamiseen!

Täytettyä kamiinaa ei saa päästää jäätymään talvella. Tyhjennä allas tai huolehdi riittävästä lämmityksestä.

Kamiinaa ei saa kytkeä kiertovesipumppuun, se ei kestä muodostuvaa painetta, koska on suunniteltu vain painovoimaiselle kierrolle.

Ennen ensimmäistä käyttökertaa, kannattaa kamiina huuhdella päästämällä vettä yläputkesta sisään. Kamiinasta mahdollisesti ulos tulevat roskat tulee kerätä pois. Täytettäessä allasta ensimmäisen kerran, tarkasta myös liittämiseen käytettyjen kumiletkujen tiiviys ja säädä tarvittaessa.

Käytettäessä sytytysnestettä, toimi nesteen käyttöohjeiden mukaan. Älä koskaan käytä sytytykseen muita kuin siihen tarkoitettuja nesteitä. Suosittelemme sytytykseen sytytyspaloja esim. Burner-parafiinipusseja.

Älä lämmitä vettä liian kuumaksi, suositeltava kylpyveden lämpö on max. +37 °C.

Tyhjennä tuhkat kamiinasta jokaisen lämmityskerran jälkeen, jotta rostit eivät pala ennenaikaisesti ja veto on hyvä.

Kamiinan polttoaineeksi tulee käyttää ainoastaan pieneksi pilkottuja kuivia polttopuita. Isojen ja kosteiden puiden käyttö saattaa helposti kaksinkertaistaa lämmitysajan. Emme suosittele tervalepän käyttöä polttopuuna, sillä se aiheuttaa normaalia enemmän ja tarttuvampaa nokeutumista.

Jotta kamiinasta saadaan luvattu teho, tulee pesässä pitää kunnollista isoa tulta ja lisätä puita riittävän usein, jotta tuli pysyy jatkuvasti yllä. Liian pienellä tulella lämmitysaika venyy huomattavasti.

Suuluukun ilmanottoaukkoja kannattaa säätää sopivasti, täysin avoimena veto on hyvä, mutta ei välttämättä lämmitysteholtaan paras. Kokeile sopivaa säätöä parhaan tehon löytämiseksi.

Käytettäessä polttopuuna kovapuulajeja, kuten tammea, tulee pesään hankkia erikseen myytävä happoteräksinen tuhkalatikko, joka suojaa kamiinan pesän pohjaa kovapuiden happamalta tuhkalta ja sen aiheuttamalta syöpymiseltä.

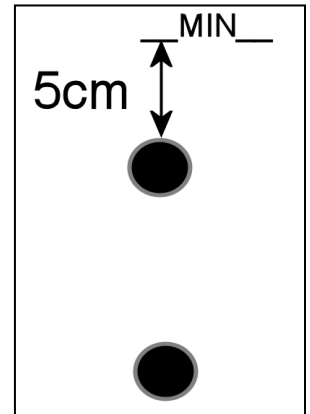

kamiinan

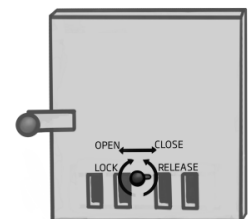

Puhtaus ja kemikaalit

Huolehdi altaan puhtaudesta ja hygieniasta pesemällä ja kuivaamalla se huolellisesti ja riittävän usein. Peseminen voidaan suorittaa esimerkiksi Kirami Biopesuaineella tai mäntysuovalla sopivaa harjaa käyttäen. Julkisessa käytössä on käytettävä bakteereita tappavia kemikaaleja eli käytännössä klooria. Kotikäyttöön on saatavilla myös kloorille vaihtoehtoiset happipohjaiset kemikaalit, jotka soveltuvat pienten altaiden desinfiointiin. Kemikaalien annosteluohjeet, löytyvät niiden pakkauksista ja niitä tulee noudattaa tarkasti. Ylisuuret annostukset saattavat aiheuttaa tynnyrin osien syöpymistä. **HUOM!** Kemikaaleja käytettäessä, tulee veden pH arvoa aina seurata, ja pitää se annetuissa rajoissa eli 7,0-7,6. Kemikaaleja käyttäessä pH yleensä putoaa, mikä saattaa syövyttää tynnyrin osia. Triklooripohjaisten tai muiden yhdistelmätablettien käyttö altaissa kielletty, pois lukien 20g tabletit, joilla pitoisuudet eivät nouse liian korkeiksi. Tabletit tulee aina liuottaa annostelijassa, eikä koskaan laittaa altaan pohjalle. **Käytä vain valmistajan suosittelemia kemikaaleja.**

TAKUU

Myönämme tuotteillemme 24 kuukauden takuun materiaali- ja valmistusvirheille. Takuu on voimassa kun käyttäjä on tutustunut tuotteen käyttöohjeisiin ja noudattaa niitä.

HUOM! Yllämainitusta poikkeaa kaupallisiin tarkoituksiin käytettäville tuotteille myönnetty 6 kuukauden takuu aika.

Takuu ei koske normaalia käytöstä aiheutunutta kulumista, kuten vääntyneitä, ruostuvia tai puhki palaneita arinoita ja tulilevyjä.

Takuu ei myöskään korvaa käyttövirheistä aiheutuneita vaurioita.

Takuu ei korvaa mitään pakkasen aiheuttamia vaurioita, koska ne voidaan välttää oikealla käytöllä.

Takuu ei koske virheellisistä kemikaalien käytöstä aiheutuvista mahdollista syöpymistä. Erityisesti pH arvo tulee pitää kohdalla ja kemikaalien annostukset eivät saa olla liian suuria. Altaassa ei saa käyttää automaattisia kemikaalien annostelulaitteita tms.

Takuu ei kata mitään välillisiä kuluja, esim. terassin rakentamisia tai purkuja.

Ota takuuasioissa heti yhteyttä tuotteen myyjään. Itsenäiset tuotteen korjausyritykset johtavat takuun raukeamiseen.

TUOTTEEN HÄVITTÄMINEN

Tuotteen metalliset osat tulee viedä metallinkierrätykseen ja puuosat voidaan hävittää polttamalla. Muut osat kuuluvat sekajätteeseen.

Nautinnollisia kylpyhetkiä toivoo Kirami Oy!

Pidätämme oikeudet muutoksiin tuotteessa ilman erillistä ilmoitusta. Mikäli tämä ohje on toimitettu jonkun kolmannen osapuolen kylpyaltaan ohessa, Kirami ei vastaa altaaseen liittyvistä asioista.





BRUKSANVISNING

Kirami® CUBE Utvändig kamin

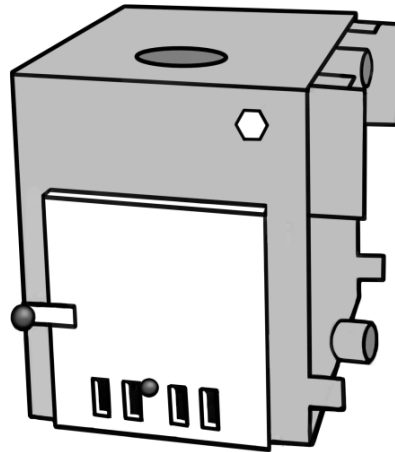

Paketet innehåller

- CUBE kamin i marinaluminium (AlMg3)
- Rosterram 1 st
- Roster av gjutjärn 1 st
- Kaminlucka med luftspjäl
- Gummislang för kaminmontering Ø75mm 2 st
- Slangklämma Ø80-85mm 4 st
- Askspade
- Denna bruksanvisning

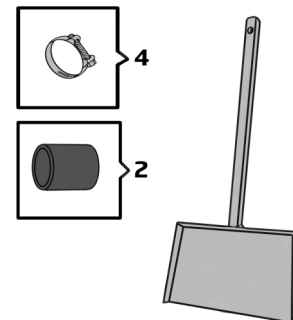

Beroende av kaminmodell (två eller trerörs) är fästplåtar, gummislangar och slangklämmor med. Trerörskaminer är endast tillgängliga som reservdelar till aluminiumtunnor. Bruksanvisning omfattar inte längre denna modell, och ej heller specialmodeller såsom vänsterhängda kaminer.

Behov av verktyg

För att kunna montera kaminen behöver du ha 13mm fast nyckel. Samt skruvdragare med bits för självborrande skruv.

Kontrollera leveransens innehåll utan dröjsmål!
Läs genom och spara detta manual för framtida bruk.
OBS! Minimum vattennivå före eldning, sidan 5!

Kirami Oy

Villiläntie 2
 FI-32730 Sastamala

tel. +358 10 574 2170

info@kirami.fi
 www.kirami.fi

MONTERING

Montering varierar från modell till modell. Gemensamt för alla modeller är att man kopplar ihop kaminen med tunnan med hjälp av gummislangar och slangklämmor. Användning av fästörön samt monteringshöjd varierar.

Att observera vid montering av alla modeller:

- Använd ett neutralt glidmedel såsom tvål för lättare montering av gummislangar.
- Gummislangarna monteras först på kaminen.
- Kaminörönen hamnar alltid innanför örönen på tunnan, kaminens horisontella stödplåtar motverkar böjning av fästplåten när man skruvar.
- Kontrollera att gummislangar sitter rakt och slätt på röret innan du spänner klämman.
- För att kaminen skall sitta rakt, kontrollera avståndet från tunnan på båda sidor (på bild mått X) före fastskruvning. På det här sättet passar skruvarna på alla örö.
- Kontrollera att kaminen står vågrätt eller lite lutad mot tunnan, för att den ska tömmas helt när tunnan tömmas.

Se nedan noggrannare beskrivningar.

MONTERING AV KAMINEN STEG FÖR STEG

1. Fäst det övre gummiröret i kaminen och dra åt rörklämman på kaminsidans del.
2. Fäst det nedre gummiröret i kaminen, men låt det ligga kvar löst vid kanten.
3. Skjut först det nedre röret fast i tunnan.
4. Fäst sedan det övre röret.
5. Dra till sist åt alla rörklämmor ordentligt.

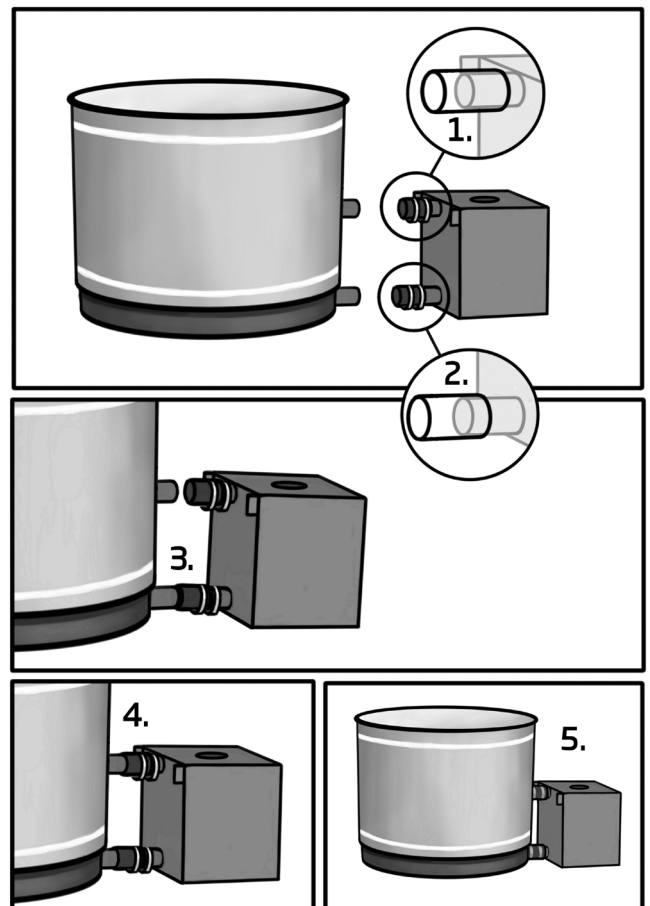

Montering i Original Woody tunnor

I Kirami tunnor finns $\varnothing 75\text{mm}$ genomföringsrör, samt färdigborrade hål med bultar, brickor samt mutter, vilket man skruvar medföljande fästöron med.

- 1) Montera tunnans fästöron och lämna dem lösa i början, detta underlättar kaminmontering.
- 2) Kaminen skjutes på plats så att tunnans rör går in i gummislangarna och kaminen står vågrätt i förhållande till tunnan.
- 3) Spänn fast slangklämmorna, samt tunnans fästöron.
- 4) Skruva fast kaminen mot tunnans fästöron med hjälp av medföljande skruv. Skruvarna skall gå genom skyddsplankan, kaminöronen samt öronen på tunnan. Det ska vara tre st. skruvar på vardera sida. Fastmontering sker med dom fyra övre skruvarna, och dom nedre skruvarna låser täckbrädorna rakt på plats. Om dryckeshållare samt täckbrädor inte monteras, lämnas dom nedre skruvarna bort.

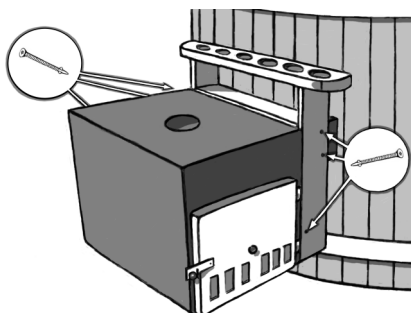

Kaminen ska hänga i luften, vilket betyder att kaminen hänger med hjälp av slangar samt fästöron.

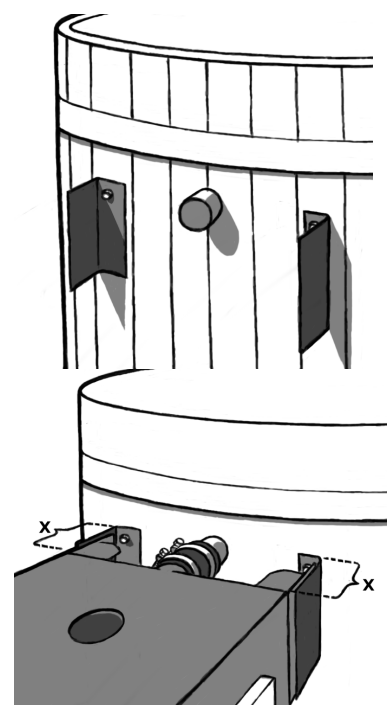

Montering i Original Easy, Comfort Cozy/Steady och Premium Classy/Pearly tunnor

Easy och Cozy badtunnor i plast har ej fästöron, utan kaminen kopplas ihop med tunnan endast med gummirör såsom visas i Woody bruksanvisning punkt 2) och 3). Om du har skaffat dryckeshållare eller täckplåtar, kan dessa fästas med skruvar på kaminöronen. En plasttunnas kamin bör stödjas underifrån, så att den inte endast hänger i gummirören.

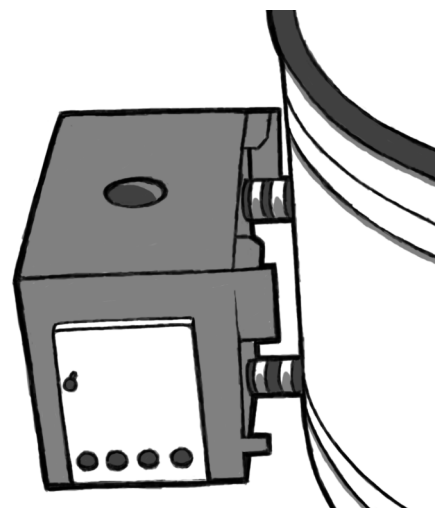

Montering längre bort från tunnan

Kaminen rekommenderas ej att monteras längre från tunnan. Om du ändå planerar att montera kaminen på avstånd, behöver du en rörförlängningsserie (beställs separat), bestående av mellanrör, extra slangklämmor samt gummirör. I detta fall ska kaminen monteras på samma nivå eller lägre än tunnan, för att säkerställa normal värmecirkulation. Observera, att en kamin som monterats på en lägre nivå inte töms ordentligt, vilket medför risk för frysning på vintern. Om kaminen monteras på avstånd skall den vara stöttad underifrån.

BRANDSÄKERHET

Om man installerar tunnan nära byggnader måste man se till att skorstenen är tillräckligt långt ifrån brinnande material. Kontrollera avståndet både sid och höjdedes. Lokala bestämmelser kan variera.

Ta även hänsyn till brandsäkerhet framför kaminen. Framför kaminen bör ej finnas brännbart material. Installera framför kaminen en platta i obrännbart material såsom betong eller plåt enligt bilden på sidan.

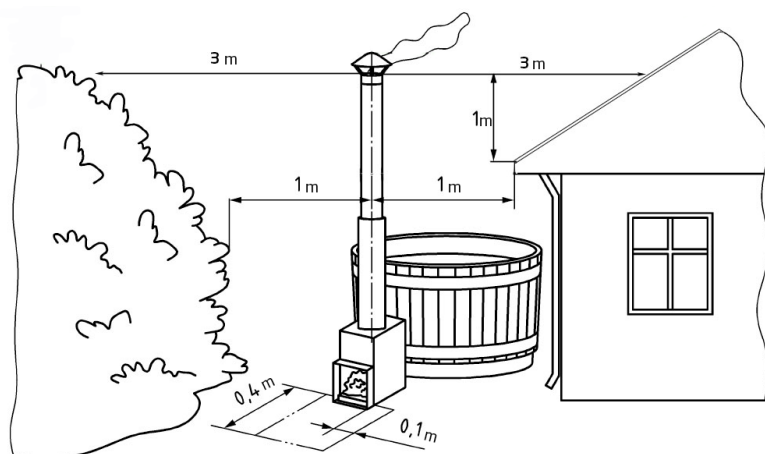

Roster

Rosterramen placeras i kaminen, och förses med två rostgaller. Kaminen får inte användas utan dessa delar. Kaminen får inte användas utan dessa delar. Märk även att dessa slits och ändrar sin form i användning. Vid behov kan man köpa nya reservdelar.

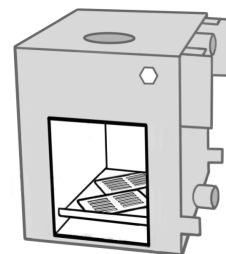

Rökrör

För kaminen passande 150 mm syrafast rökrör. Den smalare änden av rökröret passar i kaminen. Rör säljes separat och finns i längderna 25, 50 samt 100 cm. Dessutom finns det justerbara vinklar samt värmeskydd som är 100 cm långt. Vi rekommenderar ett rökrörspaket, vilket innehåller 200 cm rör + värmeskydd + kinahatt. Dessutom finns det gnistskydd som tillval.

Rökröret levereras i separat förpackning och det består av fyra delar (bilden till höger), som måste monteras ihop. Avlägsna skyddsplasten från värmeskyddet och placera det monterade rökröret i kaminens rökrörsanslutning med den smalare ändan före.

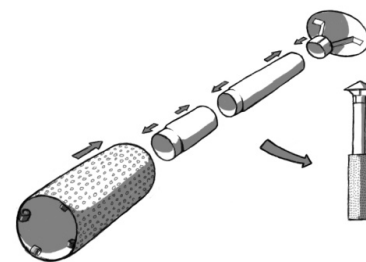

Var försiktig, rökrörets delar har mycket vassa kanter, använd skyddshandskar.

Magnesiumanodstav för kaminer

Magnesium fungerar som en anod, vilket innebär att magnesiumet korroderar innan kaminens aluminium börjar korrodera.

Magnesiumstaven ska bytas ut med ett års mellanrum eller när den har nöjts. Om staven inte byts ut i tid förfaller kaminens garanti när det gäller oxideringen.

Anvisningar på hur man byter staven hittas på bytesstavens paket.

Obs! Kontrollera att fogen är vattentät innan du värmer kaminen. Om kaminen läcker vid fogen ska du spänna den mer och även kontrollera att tätningen är på plats.

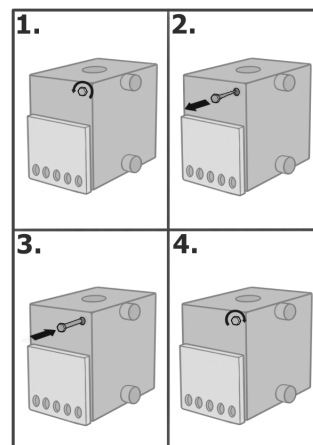

BRUK

OBS!!!

Man får aldrig tända eld i kaminen medan tunnan är tom eller om min. vattennivån inte är nådd än! Att elda kaminen med för lite vatten leder till att kaminen smälter sönder!

Kontrollera alltid vattenmängden i bassängen innan kaminen tänds!

Tunnan ska alltid vara vattenfylld minst 5 cm över översta cirkulationsröret innan man tänder eld i kaminen (Se bild till höger).

Töm aldrig tunnan innan elden och glöden har slocknat helt i kaminen. Att elda kaminen med för lite vatten leder till att kaminen smälter sönder!

Vattenfylld kamin får ej frysa på vintern. Töm tunnan eller elda kaminen för att undvika frostsador. Kaminen får ej kopplas till en cirkulationspump, eftersom den inte tål tryck.

Före första användning är det bra att skölja ur kaminen genom att spruta vatten in i kaminen genom det övre cirkulationshålet. Det som kommer ut ur kaminen kan du torka bort från tunnan med en trasa. När du fyller på tunnan, kontrollera alla genomföringar och gummirör mot läckage och dra efter vid behov.

Om du använder tändvätska, följ tillverkarens anvisningar. Använd aldrig tändvätskor som ej är avsedda för detta ändamål. Vi rekommenderar att använda till exempel Burner-paraffinpåsar.

Värm inte vattnet i tunnan för mycket. Högsta rekommenderade temperatur är +37°C.

Töm aska efter varje uppvärmningstillfälle, för att rosterna ska hålla så länge som möjligt.

Som bränsle till kaminen duger endast fint kluven torr ved. Att använda stor fuktig ved kan lätt fördubbla uppvärmningstiden. Vi rekommenderar att inte använda klibbal som ved, för den orsakar kraftig nedsmutsning av kaminen.

Att använda utvändig kamin är lika lätt som vilken annan eldstad som helst. Använd i början ved som är kluven ganska smått och när elden har tagit ordentligt kan man ha större ved.

Under uppvärmning ska man ha ordentligt med ved i kaminen hela tiden för att uppnå max. effekt på kaminen. Med för lite ved i kaminen blir uppvärmningstiden betydligt längre.

Luftspjället i luckan går att justera. Helt öppet betyder att draget är bra men behöver inte betyda bästa effekt. Testa fram bästa effekten.

Vid användning av hårda träslag som brännved, såsom ek, är det viktigt att skaffa en asklåda i syrafast stål som säljs separat. Asklådan skyddar

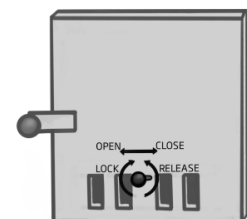
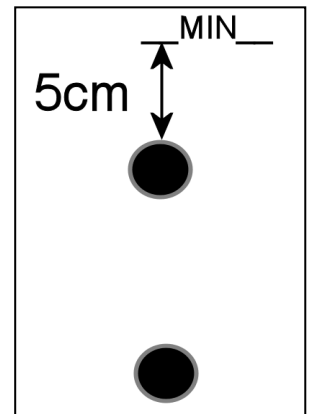

kaminens botten mot den sura askan från hårda träslag och frätning som orsakas av den.

Hygieni samt kemikalier

Ta hand om tunnans hygien genom att tömma och torka den tillräckligt ofta. Tvätta tunnan till ex. med mjuk svamp och Kirami Biopesu. Vid offentligt bruk måste bakteriedödande kemikalier d.v.s. klor användas. För privat bruk kan också klorfria kemikalier som du hittar hos oss användas. Kemikaliernas bruksanvisningar hittar man på paketen och de skall följas. Överstora doser kan orsaka frätande av tunnan. **OBS!** När man använder kemikalier, skall man alltid följa vattnets pH värden, och hålla dem inom givna gränser, dvs. 7,0-7,6. Då man använder kemikalier går pH värdet ofta ner, och det kan leda till att delar av tunnan fräts. Triklorbaserade eller andra kombinationstabletter i tunnorna är förbjudna, bortsett från 20g tabletter, då halterna inte blir alltför höga. **Använd endast kemikalier som tillverkaren rekommenderat.**

GARANTI

Vi lämnar till våra produkter 24 månaders fabriksgaranti mot material och tillverkningsfel. Garantin gäller om kunden har bekantat sig med bruksanvisningen.

OBS! Det som skiljer sig från ovanstående är att garantin för kommersiellt bruk endast är 6 månader.

Garantin gäller inte för normalt slitage orsakat av användning, såsom deformationer, rost eller brännmärken genom galler och eldplåtar.

Garantin ersätter inte heller skador som orsakats av felaktig användning.

Garantin ersätter inga skador som orsakats av köld, eftersom dessa kan undvikas genom korrekt användning.

Garantin gäller inte eventuell frätning orsakad av felaktig användning av kemikalier. Speciellt pH-värdet ska hållas på rätt nivå och kemikaliedoserna får inte vara för stora. I karet får ingen automatisk kemikalie-doseringsutrustning e.dyl. användas.

Garantin täcker inte indirekta kostnader, t.ex. kostnader för terrassbygge eller rivning.

I garantiärenden kontakta genast produktens återförsäljare. Egna reparationsförsök leder till att garantin upphör.

ÅTERVINNING

Metalldelar kan lämnas till materialåtervinning och trädelar kan brännas.

Njutningsfulla badstunder önskar Kirami Oy!

Vi behåller oss rätten att ändra produkter utan förvarning. Om kaminen kopplas till tredje partens badtunna, ansvarar Kirami Oy ej för saker som gäller badtunnan.

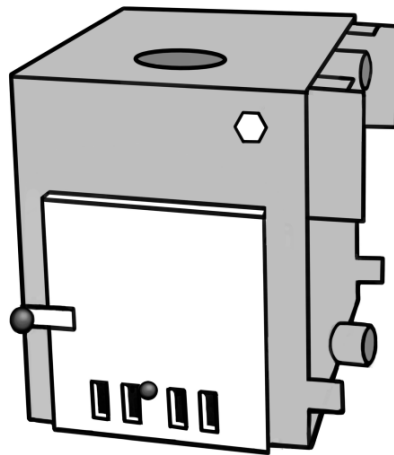

USER MANUAL**Kirami® CUBE Outside hot tub heater****Contents**

- CUBE heater: marine aluminium (AlMg3)
- Fire grate base 1pc
- Cast iron grate 1pc
- Furnace door with steel plate inside
- Ø75mm rubber hoses for connecting the heater 2 pcs
- Hose clamps Ø80-85mm 4 pcs
- Ash shovel
- This user manual

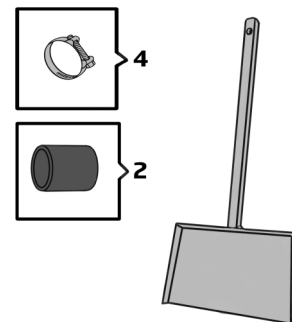

Depending on the model of the heater (two or three connection pipes) are connection hoses and possible connection plates delivered accordingly. Three pipe heaters are only delivered as replacement for old heaters in old aluminium tubs. This manual does not include instructions for those models. Also special models like left side version are not covered in this manual.

Necessary tools

You will need a 13mm wrench or similar for fixing the heater to the barrel. And for installation on an aluminium tub you also need a battery screwdriver where you can use the head supplied.

Inspect the contents of the delivery immediately!
Read this manual carefully and store for future reference.
NOTICE! Minimum water level before fire, page 5!

INSTALLATION

The installation procedure varies between different barrel / tub models. Common to them all is that you use two rubber hose pieces and hose clamps to fix the heater in its place. Using of the fixing pieces and installation height varies.

The following is common to all installations:

- It is advisable to spray silicon spray or other lubricant like soap inside the rubber hoses to tighten the hose clamps evenly and to prevent the hoses from wrinkling.
- Connection hoses are installed first on the heater pipes.
- The heater fixing plates are always placed between the fixing plates on the tub. The horizontal part of the heater plates keep them from bending in.
- Check that the connection hoses are not wrinkled before tightening them.
- To make sure that the heater is installed perpendicular to the tub. Measure the distance on both sides (measure X in the pictures) before fixing the screws. This makes sure that the screws will hit both plates.
- Make sure that the heater is horizontal or leaning just a bit towards the tub. So that the heater will become empty when emptying the tub.

Installation into different tubs is written in the following.

STEP-BY-STEP INSTRUCTIONS FOR MOUNTING THE STOVE:

1. Attach the upper rubber tube to the stove and tighten the stove-side hose clamp securely.
2. Attach the lower rubber tube to the stove, but do not tighten it yet and leave the rubber tube closer to the edge.
3. Push the lower tube onto the tub first.
4. Then attach the upper tube.
5. When you are done, tighten all hose clamps securely.

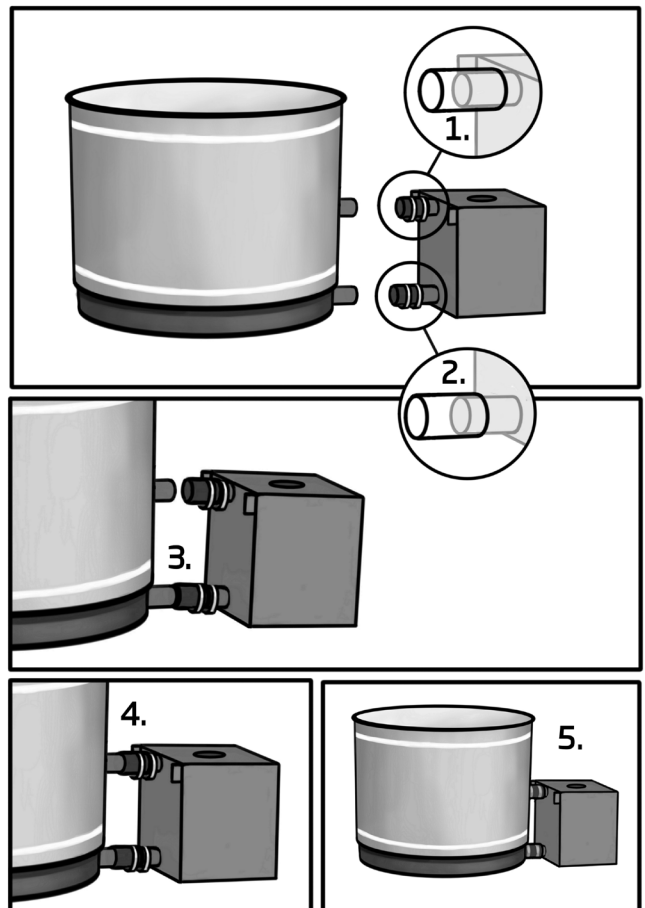

Installation for Original Woody tubs

Kirami wooden tubs have Ø75mm connection pipe pieces and preinstalled holes with bolts and nuts to fix the connection plates delivered with the tub.

- 1) Install the delivered plates and leave them loose, it makes the insertion of the heater easier.
- 2) The heater is pushed into its place so that the tub pipes go inside the hoses on the heater. And the heater remains in horizontal position.
- 3) Tighten the hose clamps from both ends. And the tub plates.
- 4) Use the supplier self-drilling screws to fix the heater to the tub's plates. The screws are meant to drill through the wooden panel, the tub plates and the heater plates. There should be three screws on each side of the heater. Four top ones make the actual fixing and the two lower ones fix the panel so that it stays in nice vertical position. If a drink holder / panels is not installed the only two screws are used on both sides.

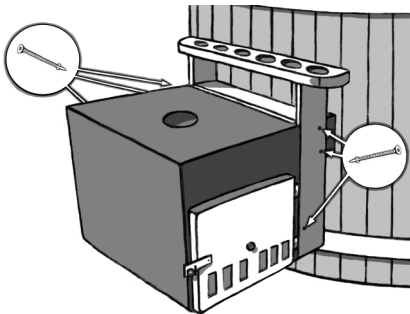

The heater will be hanging on the wall of the tub by the hoses and plates

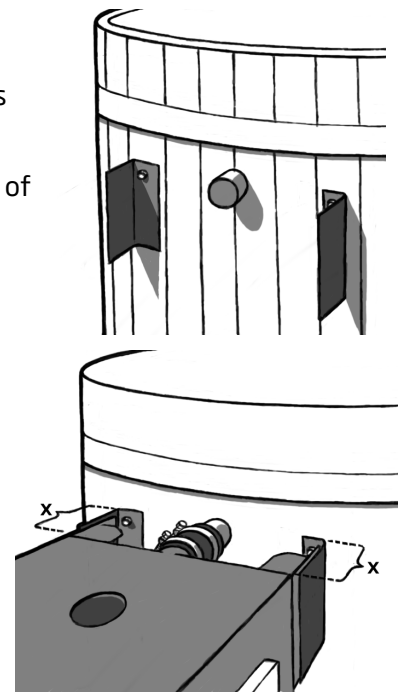

Installation for Original Easy, Comfort Cozy/Steady and Premium Classy/Pearly tubs

The plastic Easy and Cozy hot tubs do not have connection plates. So the heater is connected just with the hoses and clamps just like Woody installation points 2) and 3). If you have purchased a Macu drink holder or version of the hot tub with covering side plates those can be attached with included screws to the heater plates. With plastic hot tubs the heater must have some supports underneath so that it will not hang from the hoses.

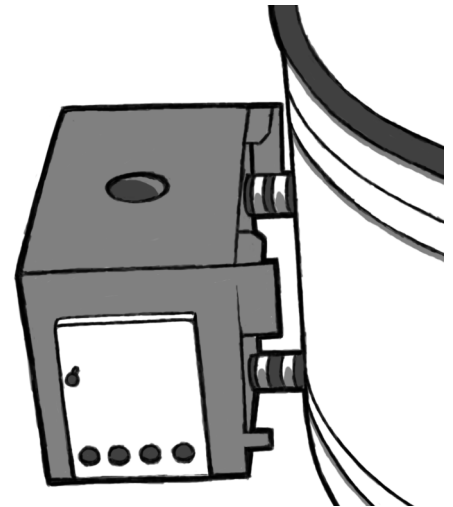

Installation further away from the tub

The standard heater should not be installed further away from the tub. If you are planning installation further away from the tub you should purchase an extension tube set with intermediate pipes, extra clamps and rubber hoses. When installing further away the heater must be a bit lower than the tub so that the natural circulation of heated water works

Note that a heater that is installed lower will not empty properly which may cause a risk of freezing in winter. In case the heater installed further away, the heater must have supports underneath.

FIRE SAFETY

If the heater is located near buildings, for example on the side of a terrace, the distance of the chimney from any combustible materials must be adequate. Remember to check the distance both laterally and vertically so that there isn't any risk of fire. Local rules may vary.

Notice also the fire safety in front of the furnace. There shouldn't be any combustible materials in front of the furnace. There should be an area, which is demonstrated in the picture that should be made of incombustible material such as concrete, sand or metal.

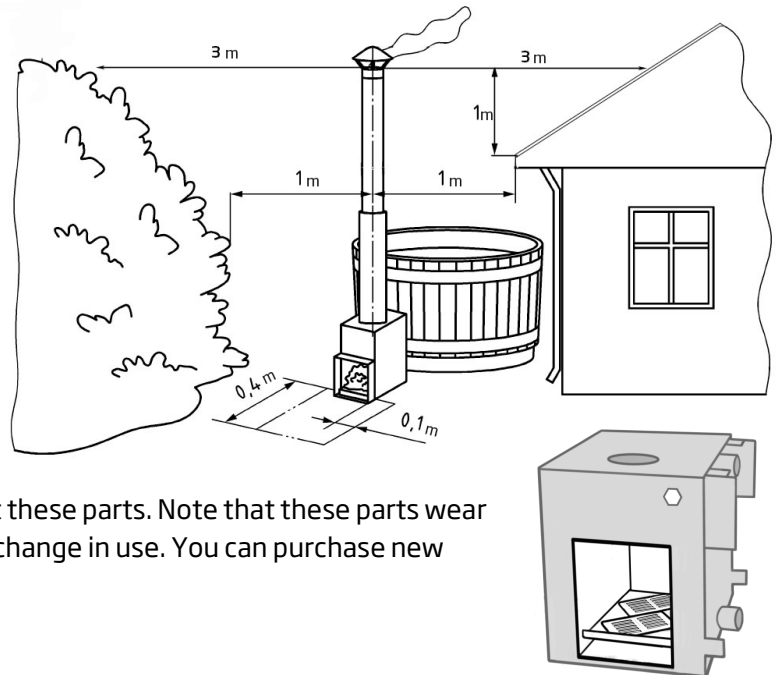

Grates

A fire grate is installed to the heater, with two grill plates. The heater must not be used without these parts. Note that these parts wear down over time and get bent and their form will change in use. You can purchase new ones as spare parts when needed.

Chimney

You can use a Ø150mm outer diameter acid-proof chimney with this heater. The reduced end of the chimney fits inside the heater. The chimney parts can be purchased separately in three different lengths: 25 cm, 50 cm and 100 cm. There are also available adjustable chimney corners and 100 cm long protective sleeves for the lower part of the chimney.

We recommend a chimney kit for the heater. This package includes 200 cm chimney + 100cm protective sleeve and a standard hat. There are also spark protective hats available for the chimney.

If you have purchased a chimney kit with the heater. It is supplied in a separate box and has four parts (see picture right) and it has to be assembled.

Remove the protective film from the thermal protection and place the assembled chimney to the chimney outlet of the stove.

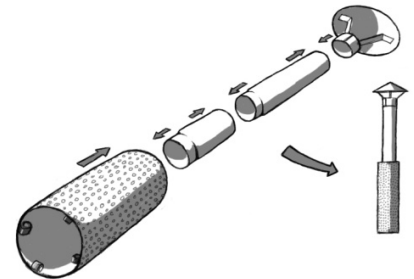

Be careful, the edges of the chimney are very sharp. Use protective gloves!

Magnesium anode rod

Magnesium will work as anode, meaning that magnesium will corrode before heater's aluminium does.

The magnesium rod should be replaced annually or after it has been depleted. If the rod hasn't been changed on time the heater won't have guarantee left.

Replacement instructions are on the replacement rod package.

NB! Before heating up check that the thread is waterproof. If water is leaking through the thread then fasten it more and check that o-ring is in place.

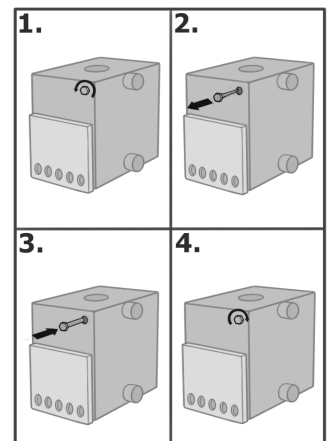

USAGE

Warning!

Never start the fire when the tub is empty or the water level is insufficient! Heating a non full tub will destroy the heater!

Always check the amount of water in the tub before lighting the stove!

The tub must always be filled so that the water level is at least 5 cm above the upper pipe of the heater (picture on the right). Only then it is safe to start the fire.

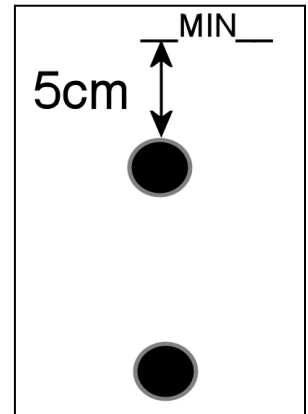

Do not start emptying the tub until the fire in the heater is completely out! Heating a non full tub will destroy the heater!

The water in the tub must not be allowed to freeze during the winter. Empty the tub or make sure that the water is heated adequately. The heater cannot be connected with a circulation pump! It will not stand the pressure, since it has been designed to use only gravitational free circulation.

Before using the tub for the first time, we recommend to rinse the stove's water circulation pipes carefully. Rinse the inside of the heater through upper pipes with water so that possible garbage comes out of the heater. When filling the tub, make sure that the rubber hoses used for connecting the stove do not leak. If necessary, tighten the hose clamps.

When using lighter fluid act according to the instructions of the fluid. Never use any other fluids than those that are made for it. We recommend the use of burning pieces, for example Burner- paraffin bags.

Do not overheat the water. We recommend a bathing temperature of no more than +37°C.

Empty the heater from ashes after every use. If the grates stay inside the ashes, it will shorten the lifetime of the grates considerably.

Use only small and dry firewood for the heater. The use of big and moist wood will easily double the heating time. Use of common alder is not recommended, since it causes more soot and stickier soot than other firewood.

The use of the heater that is loaded from outside of the barrel is as easy as the use of any other normal fireplace. We recommend the use of small firewood when starting the fire and then gradually add bigger ones, if needed.

While heating the water, it is advisable to keep up a fair-sized fire in the heater so that the wood would burn properly and the maximum output can be achieved. When keeping a small fire the heating time will be much longer.

Air intakes in the furnace door should be adjusted according to your needs. When fully open the fire runs well but power might not be optimal. Please find the best position for your needs.

When hardwood such as oak is used as firewood, the furnace should be fitted with an acid-steel ash box (sold separately) to protect the bottom of the stove furnace from the acidic hardwood ash and the corrosion it induces.

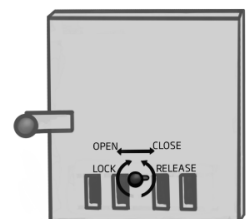

Cleaning and chemicals

Take care of the sanitation and hygiene of the barrel by washing and drying it often enough. You can wash the barrel with pine soap and scrubbing brush, or using some other bio soap. If the barrel is in public use it is important to use chemicals that kill bacteria, in other words chlorine. When the barrel is only in home use there are oxygen-based alternatives for chlorine. These chemicals are suitable for disinfecting small tubs. You can find the instructions for dosages on the packages of the chemicals, and the instructions should be followed carefully. Over dosages might cause corrosion of the barrel / heater parts. **NOTICE!** When using chemicals, it is important to follow the pH level of the water and it should remain within 7,0 - 7,6. The use of chemicals usually lowers the pH level, which might again result in corroding the barrel parts. The use of trichlorine-based and other tablet combinations is prohibited in the barrels, except for 20 g tablets, which do not raise the concentrations too high. **Use only chemicals recommended by the manufacturer.**

WARRANTY

Our products have a 24 month warranty on materials and workmanship.
The warranty is valid when the user reads the product instructions and follows them.

NOTE! Differing from the above mentioned. Products used for commercial purposes are granted only 6-month warranty period.

Warranty does not cover normal wear and tear caused by use, such as deformed, rusted or burnt through grates and fire plates.

The guarantee does not cover damage caused by misuse.

The guarantee does not cover damage caused by freezing, because they can be avoided with correct use.

The guarantee does not cover corrosion due to the faulty use of chemicals. Especially the pH value should be appropriate and the dosages of chemicals cannot be too high. Do not use automatic chemical dispensers in the tub.

The warranty does not cover any indirect costs incurred, e.g. costs of building or disassembling the terrace. Contact the dealer about guarantee matters. If you try to repair the product yourself, it will cancel the guarantee.

DISPOSAL OF THE PRODUCT

The metal parts of the product are to be taken to metal recycling, the wooden parts can be burned. Other parts belong to mixed waste.

Kirami wishes you enjoyable bathing experiences.

We hold the rights for changes in the product without separate notice. If this manual is supplied with a third party hot tub, Kirami is not responsible for any issues with the tub.





Gebrauchsanweisung

Kirami® CUBE-Außenofen

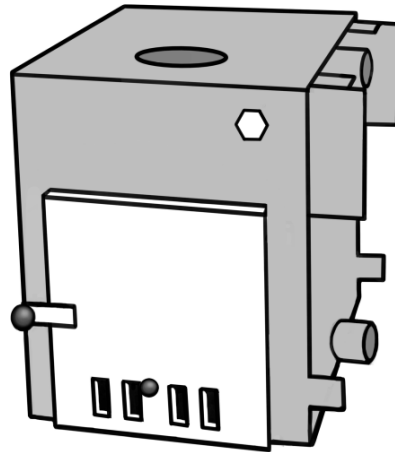

Paketinhalt

- CUBE-Ofen, hergestellt aus Marine-Aluminium (AlMg3)
- 1 Rostschlitten
- 1 Roste aus Gusseisen
- Heizklappe mit Luftöffnung aus Stahl
- 2 Gummibefestigungsschläuche Ø 75 mm
- 4 Schlauchschellen Ø 80-85 mm
- Ascheschaufel
- Gebrauchsanweisung

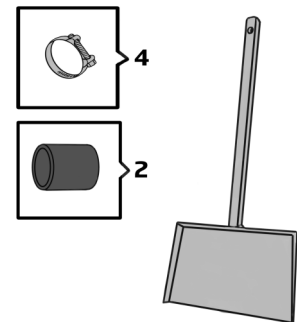

Die Befestigungsplatten, Gummirohre und Rohrschellen werden entsprechend dem Ofenmodell (zwei oder drei Verbindungen) geliefert. Öfen mit drei Verbindungen werden nur noch als „Ersatzteillager“ für unsere alten Aluminiumbadegefäße verwendet. Die Anweisung behandelt nicht die Montage dieser alten Öfen. Auch Sondermodelle wie linkshändig zu bedienende oder von oben zu beladende Öfen werden in dieser Anleitung nicht behandelt.

Notwendige Werkzeuge

Zur Befestigung des Ofens wird ein 13-mm-Gabelschlüssel oder ein vergleichbares Werkzeug benötigt. Weiterhin ist ein Akkuschauber notwendig, an dem ein Bit-Steckschlüssel für die selbstschneidenden Schrauben angebracht wird.

Überprüfen Sie den Inhalt der Lieferung unverzüglich!
Die Anweisungen genau lesen und für die Zukunft aufbewahren
ACHTUNG! Mindestfüllmenge vor dem Anzünden, Seite 5!

AUFBAU

Die Montage des Ofens an das Badefass hängt vom Fassmodell ab. Bei allen Modellen wird der Ofen jedoch auf die gleiche Weise mit den Befestigungsschläuchen und den Schlauchschellen am Badefass befestigt. Die Verwendung von Befestigungswinkeln und die Montagehöhe variieren.

Bei allen Montagen muss Folgendes beachtet werden:

- Die zum Anschließen verwendeten Gummischläuche müssen durch Auftragen von Silikonspray oder Seife auf der inneren Oberfläche geglättet werden. So lassen sich die Verbindungsschläuche leichter aufziehen.
- Die Verbindungsschläuche werden zuerst am Ofen angebracht.
- Die Befestigungswinkel am Ofen bleiben immer zwischen den Winkeln des Badefasses. Ihre horizontale Stabilisierung verhindert das Umbiegen, wenn die selbstschneidenden Schrauben befestigt werden.
- Stellen Sie vor dem Anziehen sicher, dass die Verbindungsschläuche keine Falten aufweisen.
- Damit der Ofen gerade steht, kontrollieren Sie vor dem Festschrauben auf beiden Seiten den Abstand vom Badefass (in den Abbildungen Maß X). So treffen die Befestigungsschrauben auch auf alle Befestigungswinkel.
- Stellen Sie sicher, dass der Ofen waagrecht oder etwas gegen das Badefass geneigt steht, sodass das Wasser beim Leeren in das Badefass fließt.

Im Folgenden wird die Montage an verschiedene Badefässer genauer beschrieben.

BEFESTIGUNG DES OFENS SCHRITT FÜR SCHRITT:

1. Schließen Sie das obere Gummirohr am Ofen an und ziehen Sie die Schlauchschelle auf der Ofenseite fest an.
2. Schließen Sie das untere Gummirohr am Ofen an, aber lassen Sie es noch locker und etwas näher am Rand.
3. Drücken Sie das untere Rohr zuerst an der Tonne fest.
4. Dann befestigen Sie das obere Rohr.
5. Zum Schluss ziehen Sie alle Schlauchschellen fest an.

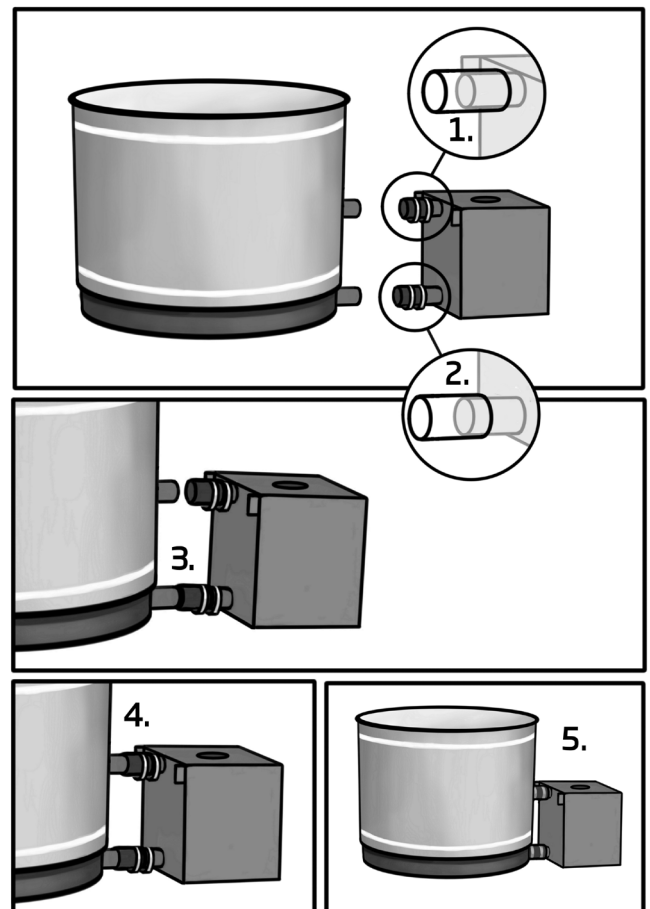

Montage an Original Woody Badefässern

Die Badefässer von Kirami verfügen über Befestigungsflanschrohre von $\varnothing 75$ mm, vorgebohrte Löcher und angebrachte Haltebolzen, Unterlegscheiben und Muttern zum Befestigen der mitgelieferten Winkelbleche.

- 1) Montieren Sie die Winkelbleche des Badefasses und lassen Sie sie anfangs etwas locker. Dies erleichtert die Aufstellung des Ofens.
- 2) Der Ofen wird so hineingeschoben, dass die Anschlussrohre des Badefasses in die Schläuche gleiten und relativ zum Badefass waagrecht verlaufen.
- 3) Ziehen Sie die Schlauchschellen an und befestigen Sie die Winkelbleche des Badefasses.
- 4) Der Ofen wird mithilfe der mitgelieferten Schrauben an den Winkelblechen des Badefasses befestigt. Die Schrauben müssen durch die Verkleidung, durch die Winkelbleche des Badefasses und die Winkel des Ofens geschraubt werden. Auf

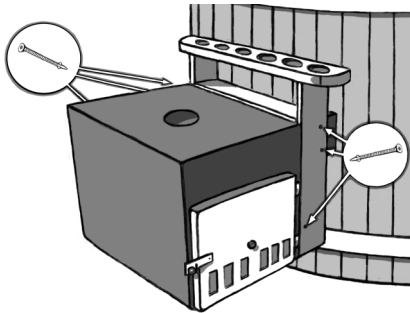
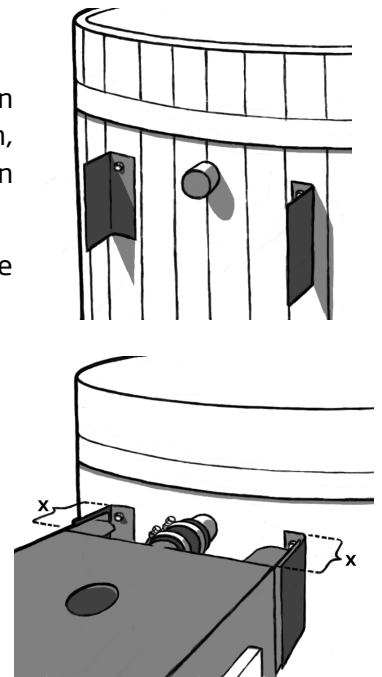

jeder Seite des Ofens müssen je drei Schrauben angebracht werden. Mit den vier oberen Schrauben wird der Ofen befestigt und mit den unteren Schrauben werden die Abdeckleisten so angebracht, dass sie gerade bleiben. Wenn am Badefass kein Getränkehalter und keine Abdeckleisten angebracht werden, erfolgt die Befestigung mit je zwei Schrauben auf jeder Seite des Ofens. Der Ofen muss etwas angehoben sein, also an den Schläuchen und Befestigungswinkeln hängen.

Montage an die Badefässer Original Easy, Comfort Cozy/Steady und Premium Classy/Pearly

Die Kunststoffbadefässer Easy und Cozy verfügen über keine Befestigungsösen, sondern der Ofen wird nur mit einem Schlauch mit dem Badefass verbunden, wie bei der Woody-Anleitung Punkt 2) und 3) nachzulesen ist. Der möglicherweise mitbestellte Getränkehalter oder die Schutzblechversion wird mit Schrauben nur an den Ösen des Ofens gefestigt. Bei dem Kunststoffbadefass muss der Ofen von unten unterstützt werden, damit er nicht nur an den Schläuchen hängt.

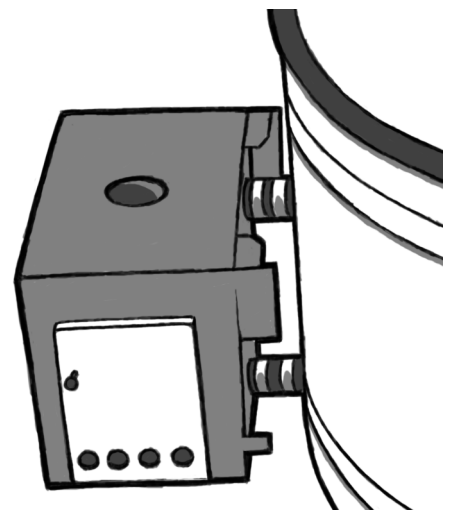

Montage in größerem Abstand zum Badefass

Der Ofen sollte nicht allzu weit vom Badefass entfernt aufgestellt werden. Sollten Sie trotzdem die Absicht haben, den Ofen weiter weg aufzustellen, müssen Sie das Verlängerungsrohrset bestellen, das Verbindungsrohre, zusätzliche Klammern und Gummirohre umfasst. Dann muss sich der Ofen auf gleicher Höhe oder unterhalb des Badefasses befinden, damit die natürliche Wärmekonvektion funktioniert.

Achten Sie darauf, dass sich ein unterhalb aufgestellter Ofen schlecht leeren lässt und im Winter zum Einfrieren führen kann. Wenn der Ofen weiter weg aufgestellt wird, muss er am Boden abgestützt werden.

BRANDSCHUTZ

Wird das Badefass in der Nähe von Gebäuden, z. B. am Rand einer Terrasse, aufgestellt, muss sichergestellt werden, dass sich der Schornstein weit genug von brennbaren Bauten entfernt befindet. Außerdem sollte der horizontale und vertikale Abstand kontrolliert werden, um zu verhindern, dass das Gebäude in Brand gerät. Lokale Vorschriften können variieren.

Beachten Sie auch die Brandsicherheit vor der Brennkammer. Dort dürfen sich keine brennbaren Materialien befinden. Es muss ein Bereich wie auf der Abbildung vorhanden sein, in dem sich ausschließlich nicht brennbare Materialien wie Beton, Sand oder eine Metallplatte befinden.

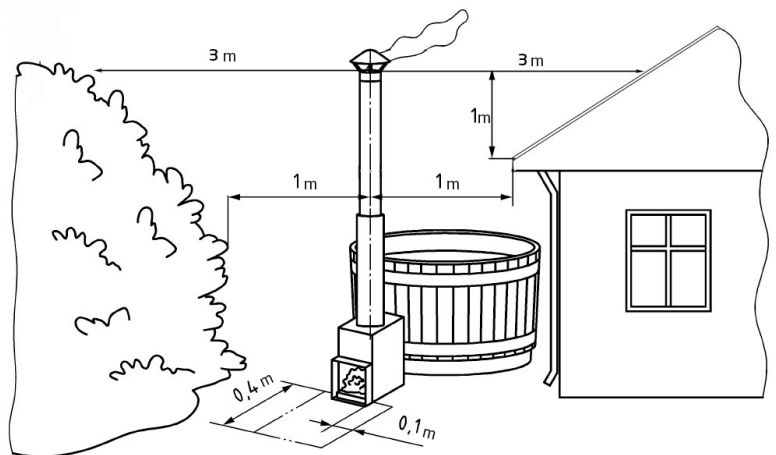

Roste

Der Rostschlitten wird in den Ofen eingesetzt, auf den die zwei Gitterroste gelegt werden. Der Ofen darf nicht ohne diese Teile geheizt werden. Beachten Sie, dass es sich um Verschleißteile handelt, die sich im Gebrauch verbiegen und ihre Form verändern. Bei Bedarf können Sie diese durch Ersatzteile ersetzen.

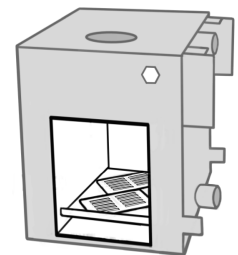

Schornstein aufbauen

Der Durchmesser eines passenden Schornsteins aus säurefestem Stahl beträgt 150 mm. Das reduzierte Ende des Schornsteins passt in den Ofen. Die Schornsteinteile sind in den Längen 25, 50 und 100 cm separat erhältlich. Zudem sind verstellbare Winkel und für das Schornsteinunterteil ein Hitzeschutz von 100 cm Länge erhältlich. Wir empfehlen für den Ofen das Schornsteinpaket, das einen Schornstein von 200 cm, einen Hitzeschutz und eine Regenhaube enthält. Zusätzlich werden Regenhauben mit Funkenschutz angeboten.

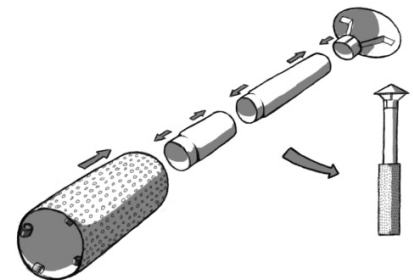

Das Schornsteinpaket wird in einem separaten Paket geliefert und besteht aus vier Teilen (Abbildung rechts), die zusammengesetzt werden müssen. Die Schutzfolie von der Wärmeisolierung abnehmen und zusammengesetzten Schornstein mit reduziertem Ende auf den Schornsteinstutzen des Ofens montieren.

Vorsichtig vorgehen, die Ränder der Schornsteinteile sind sehr scharf. Schutzhandschuhe verwenden!

Magnesium -Anodenstab für Öfen

Magnesium wirkt als Anode, was bedeutet, dass das Magnesium korrodiert wird bevor das Aluminium des Ofens zu korrodieren anfängt.

Die Magnesium-Anode sollte in Abständen von zwölf Monaten gewechselt werden bzw. wenn sie fast verbraucht ist. Wenn die Anode nicht rechtzeitig getauscht wird, erlischt die Garantie des Ofens. Angaben über den Tausch sind auf dem Etui des Austauschstab abgedruckt.

Anmerkung! Gewinde vor dem Heizen auf Wasserdichtheit prüfen. Wenn der Ofen aus dem Gewinde leckt, ist das Gewinde stärker anzuziehen und zu prüfen, ob die Dichtung an ihrem Platz sitzt.

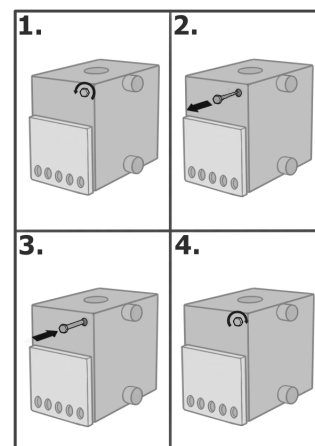

GEBRAUCH

WARNUNG!

Der Ofen darf niemals befeuert werden, wenn das Badefass leer oder nur unvollständig gefüllt ist! Das Beheizen eines knapp gefüllten Badefasses führt zum Schmelzen des Ofens! Das Badefass muss immer mindestens bis 5 cm über die oberen Wasserrohranschlüsse des Ofens aufgefüllt werden, bevor der Ofen befeuert werden darf (siehe Abbildung).

Überprüfen Sie vor dem Anzünden immer zuerst die Wassermenge im Becken!

Das Badefass darf nicht entleert werden, bevor das Feuer vollständig erloschen und die Glut im Ofen abgeklungen ist. Das Beheizen eines knapp gefüllten Badefasses führt zum Schmelzen des Ofens!

Der gefüllte Ofen darf im Winter nicht einfrieren. Sie sollten das Badefass entleeren oder für ausreichende Beheizung sorgen.

Der Ofen darf nicht mit einer Umwälzpumpe verbunden werden. Er hält dem sich aufbauenden Druck nicht stand, da er nur für die Zirkulation durch Schwerkraft ausgelegt ist.

Bevor das Badefass zum ersten Mal gefüllt wird, sollte das Wasserzirkulationssystem des Ofens ausgespült werden. Hierbei wird mit dem Schlauch reichlich Wasser durch die oberen Rohre eingeführt, damit eventuelle, beim Aufbau entstandene Metallsplinter aus dem Ofen herausgespült werden. Diese Splinter müssen entfernt werden. Wenn das Badefass gefüllt wird, sollten die Befestigungsschläuche des Ofens auf eventuelle Lecks überprüft werden. Bei Bedarf Klemmen der Schläuche anspannen.

Wenn Sie eine Anzündflüssigkeit verwenden, beachten Sie die Bedienungsanleitung für die Flüssigkeit. Verwenden Sie zum Anzünden niemals andere als dafür vorgesehene Flüssigkeiten. Zum Anzünden empfehlen wir feste Anzünder wie zum Beispiel Burner-Paraffinbeutel.

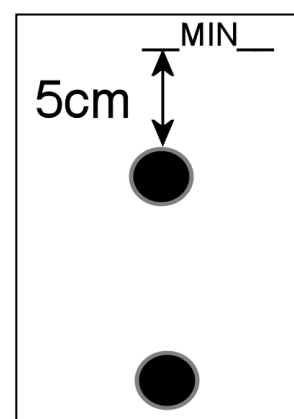

Erwärmen Sie das Wasser nicht zu sehr, die empfohlene Temperatur des Badewassers beträgt +37 °C.

Entfernen Sie nach jedem Heizen die Asche, sodass die Roste nicht vorzeitig verglühen und der Ofen gut zieht.

Als Brennholz dürfen nur kleine trockene Scheite verwendet werden. Große und feuchte Holzscheite können leicht dazu führen, dass sich die Heizzeit verdoppelt. Wir raten von der Verwendung von Schwarzerle als Brennholz ab, da diese Holzsorte eine sehr große Menge an Ruß verursacht, der zudem besonders klebrig ist.

Damit der Ofen die versprochene Leistung abgibt, muss ordentlich gefeuert und oft nachgelegt werden, um das Feuer ständig aufrechtzuerhalten. Bei zu kleinem Feuer wird die Aufwärmungszeit unnötig verlängert.

Die Luftzuführungsschlitze an der Ofenluke sollten passend eingestellt werden. Bei vollständig geöffnetem Schlitz wird zwar ein guter Zug erreicht, jedoch nicht unbedingt eine gute Wärmeleistung. Testen Sie, mit welcher Einstellung die beste Leistung erzielt wird. Das Einstellblech der Luftzufuhr kann durch Aufdrehen des Knopfes an der Luke bewegt werden.

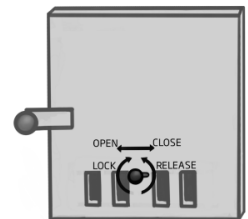

Wenn als Brennholz Hartholz, wie Eiche, verwendet wird, muss für den Ofen ein separat angebotener Aschekasten aus säurefestem Stahl angeschafft werden, der den Boden der Feuerstelle vor Korrosion durch die saure Asche des Hartholzes schützt.

Sauberkeit und Chemikalien

Um die Sauberkeit und Hygiene des Badefasses sicherzustellen, sollte es ausreichend oft gründlich gereinigt und getrocknet werden. Zum Waschen kann zum Beispiel Kiefernseife zusammen mit einer geeigneten Bürste verwendet werden. Bei Nutzung des Badefasses durch ein größeres Publikum müssen Chemikalien verwendet werden, die Bakterien abtöten, also in der Praxis Chlor. Bei einer privaten Nutzung können als Alternative zu Chlor auf Sauerstoff basierende Chemikalien verwendet werden, die sich für die Desinfektion kleiner Badefässer eignen. Die Dosierungsanleitung der Chemikalien befindet sich in der Verpackung und muss genau eingehalten werden. Eine Überdosierung kann Teile des Badefasses angreifen. **ACHTUNG!** Beim Einsatz von Chemikalien muss der pH-Wert des Wassers verfolgt und innerhalb der angegebenen Grenzen, 7,0-7,6, gehalten werden. Beim Einsatz von Chemikalien sinkt normalerweise der pH-Wert. Dies kann dazu führen, dass Teile des Badefasses verätzt werden. Für das Badefass ist die Verwendung von Kombinationstabletten auf Basis von Trichlorethen oder anderer Stoffe untersagt. Ausgenommen sind 20-g-Tabletten, die keine zu hohe Konzentration herbeiführen können. Die Tabletten müssen immer zuerst in einem Dosierer aufgelöst werden und sie dürfen niemals auf den Boden des Badefasses gelegt werden. Verwenden Sie nur Chemikalien, die vom Hersteller empfohlen werden.

GARANTIE

Wir gewähren bei unseren Produkten eine Garantie von 24 Monaten auf Material- und Herstellungsfehler.

Die Garantie ist gültig, wenn der Benutzer sich mit der Bedienungsanleitung vertraut gemacht hat und sie beachtet.

ACHTUNG! Wenn das Produkt gewerblich genutzt wird, beträgt die Garantiezeit lediglich 6 Monate.

Der Garantieanspruch erstreckt sich nicht auf Schäden, die auf normale Abnutzung durch den Gebrauch zurückzuführen sind, wie z. B. verbogene, rostige oder durchgebrannte Roste und Feuerbleche.

Die Garantie ersetzt auch keine Schäden, die durch Benutzungsfehler entstanden sind.

Die Garantie ersetzt keine Schäden, die durch Frost entstanden sind, denn sie können durch richtiges Vorgehen verhindert werden.

Die Garantie ersetzt keine Korrosionsschäden, die durch falsche Verwendung von Chemikalien entstanden sind. Besonders der pH-Wert muss eingehalten werden und die Chemikaliendosen dürfen nicht zu groß sein. Im Becken dürfen keine automatischen Dosiereinrichtungen usw. verwendet werden.

Die Garantie deckt keine anfallenden indirekten Kosten ab, wie zum Beispiel den Bau einer Terrasse oder Abrissarbeiten.

Nehmen Sie bei Garantieangelegenheiten sofort mit dem Verkäufer Kontakt auf. Selbstständige Reparaturversuche führen zu einem Erlöschen der Garantie.

ENTSORGUNG DES PRODUKTS

Die Metallteile des Produkts müssen zum Metallrecycling gebracht werden, die hölzernen Teile können verbrannt werden. Die restlichen Teile sind als Restmüll zu entsorgen.

Kirami Oy wünscht Ihnen angenehmes Baden!

Wir behalten uns das Recht vor, ohne Mitteilung Änderungen am Produkt vorzunehmen. Wenn diese Anleitung mit einem Badefass von dritter Seite geliefert wurde, ist Kirami nicht für Probleme mit dem Badefass verantwortlich.





Notice d'emploi

Kirami® CUBE Fourneau extérieur pour bassin d'eau chaude

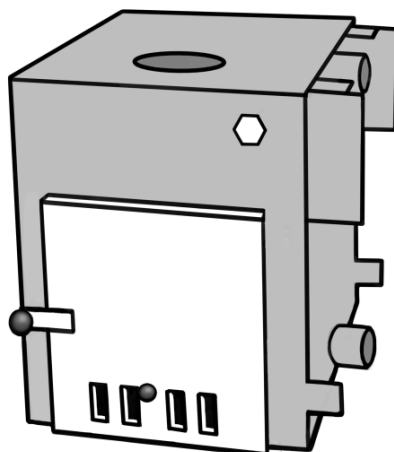

Contenu du paquet

- 1 fourneau CUBE fabriqué en aluminium marin (AlMg3)
- 1 plateau de grille
- 1 grille en fonte
- 1 porte de foyer équipée d'un réglage d'air en acier
- 2 tuyaux de connexion en caoutchouc Ø 75 mm
- 4 colliers pour tuyau flexible Ø 80 à 85 mm
- 1 pelle à cendres
- la présente notice.

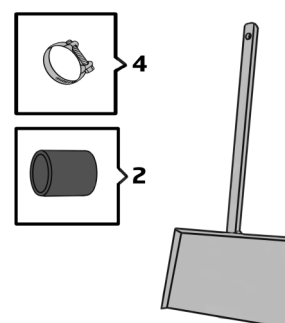

Selon le modèle du poêle (à 2 ou à 3 tuyaux), les plaques d'ancrage, les tubes en caoutchouc et les colliers varient. Les fourneaux à 3 conduits ne sont plus livrés qu'en pièces de rechange pour nos anciens modèles de bains. Cette notice n'est pas prévue pour installer ce genre de fourneau. Les modèles spéciaux (version à gauche ou à remplir par le dessus) ne sont non plus traités dans la présente notice.

Outils nécessaires

Pour fixer le fourneau, vous aurez besoin d'une clé de 13 mm ou autre outil similaire, ainsi qu'une perceuse portative rechargeable équipée d'une tête à tournevis pour poser les vis taraudeuses pour l'installation sur le bassin en aluminium.

Vérifiez le contenu de la livraison au plus tôt !

Veuillez lire cette notice avec soin et la conserver pour toute référence future.

NB ! Remplissage minimum avant l'allumage, page 5!

Kirami Oy

Villiläntie 2
FI-32730 Sastamala

tel. +358 10 574 2170

info@kirami.fi
www.kirami.fi

INSTALLATION

L'installation du fourneau à côté du tonneau dépend du modèle. Quel que soit le modèle du tonneau, le fourneau doit toujours être branché avec des tuyaux en caoutchouc et des colliers. L'utilisation d'ergots et la hauteur d'installation varient.

À tenir en compte pour chaque installation :

- Les tuyaux en caoutchouc destinés au branchement doivent être lubrifiés de l'intérieur avec de la silicone en spray ou un autre lubrifiant, savonneux ou autre. Ainsi, les tuyaux s'inséreront mieux à leur place et se plisseront pas.
- Les tuyaux de branchement s'installent d'abord du côté du fourneau.
- Les ergots du fourneau resteront toujours entre les saillies du tonneau, c'est leur support horizontal qui empêchera les ergots de fléchir au moment de fixer les vis taraudeuses.
- Vérifier que les tuyaux de branchement ne sont pas pliés avant de les serrer.
- Pour assurer la position perpendiculaire du fourneau, vérifier sa distance vis-à-vis du tonneau, des deux côtés (côté X sur les schémas) avant de fixer les vis. Ainsi, les vis de fixation s'inséreront correctement dans tous les ergots.
- Vérifier que le fourneau est en position horizontale ou un peu incliné vers le tonneau afin que l'eau s'élimine vers le tonneau lors de la vidange.

Ci-après, vous trouverez les instructions d'installation pour différents types de tonneaux.

ÉTAPES DE FIXATION DU POELE :

1. Fixez le tube en caoutchouc supérieur au poêle et serrez le collier de serrage se trouvant du côté du poêle.
2. Fixez le tube en caoutchouc inférieur au poêle, mais ne le serrez pas encore et laissez-le encore plus près du bord.
3. Fixez d'abord le tube inférieur au tonneau.
4. Puis fixez le tube supérieur.
5. Enfin, serrez fermement tous les colliers de serrage.

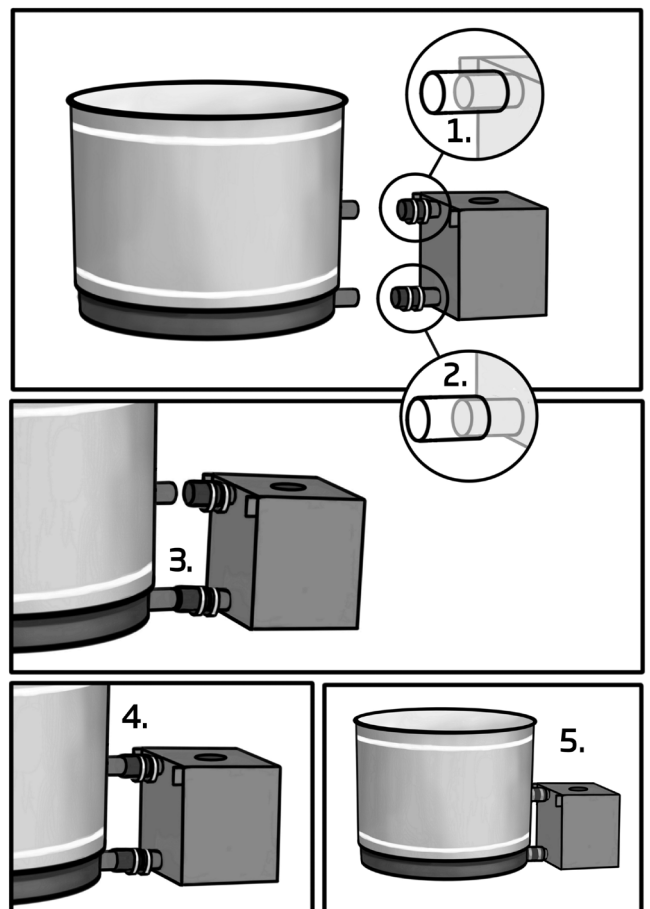

Installation sur les tonneaux Original Woody

Les tonneaux Kirami sont équipés de conduits Ø75 mm avec brides de fixation, de trous pré-forés et de boulons à filetage autofreinant, de rondelles et d'écrous préinstallés permettant d'y attacher les saillies livrées avec le tonneau.

- 1) Installer les saillies du tonneau et les laisser desserrées dans un premier temps pour faciliter l'installation du fourneau.
- 2) Insérer le fourneau à sa place de manière à faire pénétrer les conduits de la cuve à l'intérieur des tuyaux flexibles et à garder le fourneau horizontal par rapport au tonneau.
- 3) Fixer les colliers des tuyaux flexibles ainsi que les saillies du tonneau.
- 4) Les vis livrées avec le fourneau permettent de fixer le fourneau sur les saillies du tonneau. Les vis doivent percer les planches de revêtement, les saillies de la cuve et les ergots du fourneau. Il y a trois vis à fixer de chaque côté du fourneau.

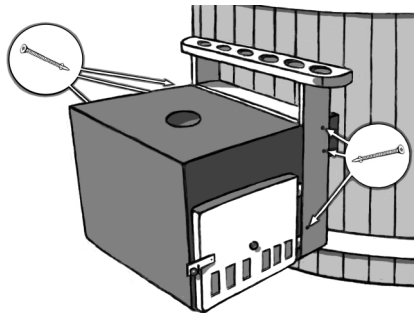
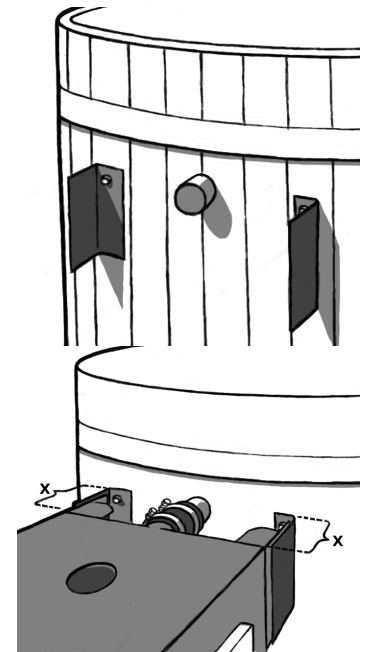

Les 4 vis supérieures fixent le fourneau lui-même, et les vis inférieures permettent d'immobiliser les planches de revêtement en position droite. Si vous ne prévoyez pas de porte-boissons ou de planches de revêtement pour votre cuve, la fixation s'effectue à l'aide de deux vis, de chaque côté du fourneau. Le fourneau doit rester en l'air : il est suspendu à l'aide des tuyaux et des ergots de fixation.

Installation sur les bassins Original Easy, Comfort Cozy/Steady et Premium Classy/Pearly

Les tonneaux Cozy et Easy en plastique n'ont pas de support, le poêle se fixe au bassin avec des tuyaux, voir les points 2) et 3) du mode d'emploi Woody. L'éventuel porte-boissons / couvercle de protection Macu peut être fixé avec des vis sur les rebords du poêle directement. Pour les tonneaux en plastique Cozy, la base du poêle doit être soutenue afin qu'il ne soit pas attaché uniquement aux tuyaux.

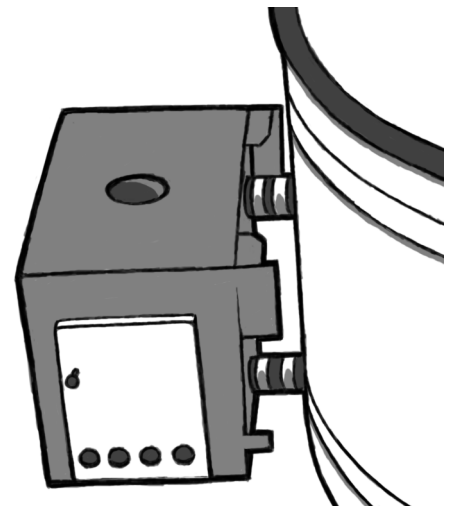

Installation éloignée de la cuve

Nous ne recommandons pas l'installation du fourneau à une position éloignée de la cuve. Si vous projetez malgré tout une installation plus éloignée, vous devez vous procurer une série de tuyaux de continuation, équipée de tuyaux intermédiaires, de colliers supplémentaires et de tuyaux en caoutchouc. Dans ce cas, le fourneau doit se trouver au même niveau ou plus bas que la cuve afin d'assurer la circulation normale de l'eau chaude.

Veillez noter qu'un fourneau installé à un niveau inférieur ne se vide pas correctement ce qui augmente le risque de gel pendant l'hiver. S'il est branché à une certaine distance, le fourneau doit être soutenu par le fond.

SECURITE INCENDIE

Si le bain nordique est situé à proximité d'ouvrages, p. ex. à côté d'une terrasse, il faut vérifier que le conduit d'évacuation (la cheminée) se trouve à une distance suffisante de toute structure combustible. Toujours vérifier la distance en largeur et en hauteur, afin d'éviter tout risque d'incendie. Les règles locales peuvent varier.

Tenir également compte de la sécurité incendie obligatoire devant le foyer : cette zone doit être libre de tout matière inflammable. Dans la pratique, utiliser une matière ininflammable dans cette zone, comme le béton, le sable, une plaque de métal, tel qu'indiqué dans la figure ci-contre.

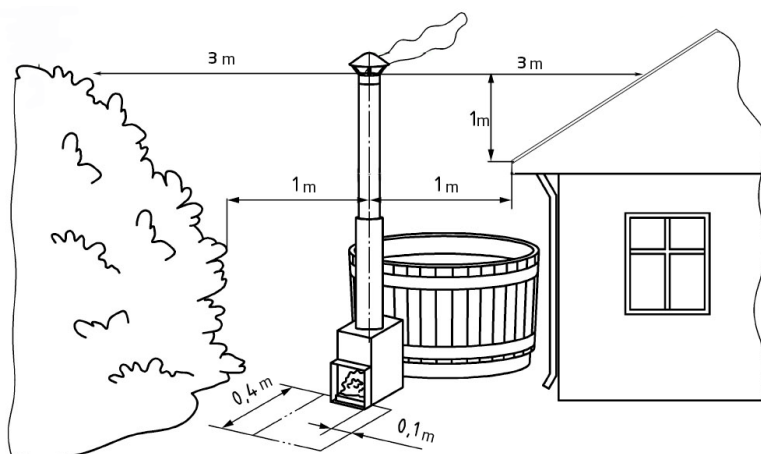

Grilles

Le poêle est équipé d'un plateau où l'on installe la grille. Il est interdit d'utiliser le poêle sans ces pièces. Veuillez noter qu'il s'agit de pièces d'usure qui se tordent et changent de forme au fil de leur utilisation. Vous pouvez commander de nouvelles pièces de rechange pour les remplacer. (photo de droite)

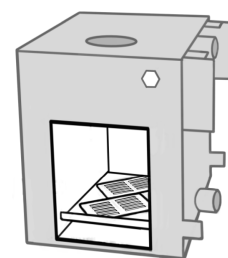

Conduit d'évacuation

Le diamètre approprié des cheminées en inox est de 150 mm. L'extrémité réduite de la cheminée s'insère dans le fourneau. Les cheminées sont vendues séparément, en éléments de 25, 50 et 100 cm. Sont également disponibles : des coudes réglables et une protection thermique anti-brûlures pour le bas de la cheminée, d'une longueur de 100 cm.

Nous vous conseillons un pack cheminé composé d'une cheminée de 200 cm, d'une protection thermique et d'un chapeau. En outre, nous vous proposons des chapeaux pare-étincelles.

Lorsque vous vous êtes procuré un pack cheminé, celui-ci est livré en emballage séparé, composé de 4 éléments (voir figure ci-dessous). Il doit être assemblé avant l'utilisation.

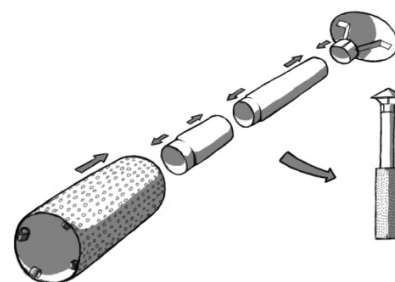

Retirez le film protecteur de la résistance thermique et installez la cheminée montée sur la sortie de cheminée du poêle en insérant d'abord l'embout réduit.

Attention, les rebords de la cheminée sont très coupants, utilisez des gants de protection !

Tige d'anode de magnésium pour poêles

Le magnésium joue un rôle d'anode, c'est-à-dire qu'il s'oxyde avant l'aluminium du poêle.

La tige de magnésium doit être changée tous les 12 mois ou lorsqu'elle est usée. Si la tige n'est pas remplacée à temps, la garantie du poêle concernant la corrosion n'est plus valide. Les instructions de remplacement sont indiquées sur le kit des tiges de remplacement.

NB ! Vérifiez que le filetage soit étanche avant la chauffe. Si le poêle fuit au niveau du filetage, il doit être resserré et/ou vérifier que le teflon soit bien en place.

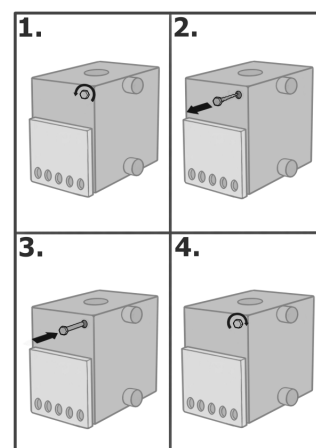

UTILISATION

AVERTISSEMENT !

Le fourneau ne doit jamais être allumé si la cuve d'eau est vide ou pas suffisamment remplie ! Utiliser le fourneau sans le niveau d'eau requit aboutit toujours à la fusion du fourneau !

Vérifiez toujours la quantité d'eau dans le bassin avant l'allumage !

La cuve doit toujours être remplie à un niveau minimum de plus de 5 cm par rapport aux conduits d'eau supérieurs avant d'allumer le feu (voir figure).

La vidange de la cuve ne doit jamais commencer avant que le feu ne soit complètement éteint et que la braise ne soit refroidie. ! Utiliser le fourneau sans le niveau d'eau requit aboutit toujours à la fusion du fourneau !

Le fourneau rempli d'eau ne doit jamais geler en hiver ! Vidanger la cuve ou assurer un chauffage suffisant de l'eau.

Le fourneau ne doit jamais être connecté à une pompe de circulation, car il ne résiste pas à la pression ainsi créée, n'ayant été conçu que pour une circulation naturelle.

Avant d'utiliser le bain pour la première fois, nous vous conseillons de rincer à grand eau les conduites de circulation du poêle. Rincez depuis le conduit supérieur afin que les éventuelles impuretés sortent de l'appareil. Lors du remplissage du bain, assurez-vous que les tuyaux en caoutchouc utilisé pour la connexion du fourneau ne fuient pas. Si nécessaire, resserrez les colliers de serrage.

Lors de la manipulation d'un allume-feu liquide, toujours respecter les consignes. Ne jamais utiliser d'autres liquides allume-feux non destinés à cet usage. Nous vous recommandons l'utilisation de morceaux allume-feux, allumes barbecue.

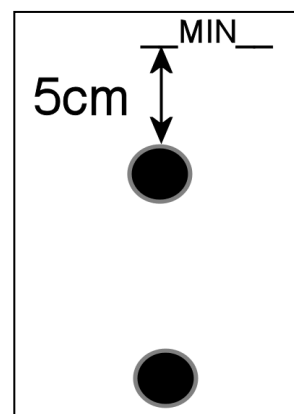

Ne jamais trop réchauffer l'eau, la température recommandée pour l'eau de bain est de +37 °C max.

Vider les cendres après chaque séance de chauffage, afin de ne pas endommager les grilles et d'assurer un tirage suffisant.

L'unique combustible autorisé dans le fourneau est le bois sec coupé en petits morceaux. L'utilisation de bois gros ou humide peut facilement doubler le temps nécessaire pour le chauffage. Nous ne recommandons pas l'aulne comme essence de combustible, il produit davantage de suie et celle-ci s'accumule très facilement.

L'utilisation du fourneau est aussi simple que celui de tout autre feu. Nous recommandons l'usage de petits morceaux de bois au début puis de bûches de plus en plus grandes, si besoin.

Pour assurer le rendement garanti du fourneau, il faut entretenir un feu suffisamment fort et ajouter du bois régulièrement afin de ne pas laisser mourir le feu. Un feu trop petit augmente de manière significative le temps nécessaire pour le chauffage.

Il convient de bien régler les orifices d'entrée d'air de la porte. S'ils sont complètement ouverts, le tirage sera bon mais la puissance de chauffage risque d'en pâtir. Expérimenter pour trouver la meilleure puissance. Le réglage pour la prise d'air est modifiable en tournant le bouton de la porte dans le sens de dévissage.

Lorsque vous utilisez des types de bois dur comme bois de chauffage, comme du chêne, vous devez vous procurer un cendrier en acier en acide en acier vendu séparément pour protéger le fond du foyer du poêle des cendres acides de bois dur et de la corrosion qu'elles engendrent.

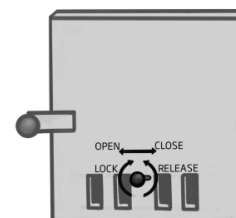

Propreté et produits chimiques

Assurer la propreté et l'hygiène de la cuve en la lavant et en la séchant soigneusement et fréquemment. Pour le lavage, utiliser p. ex. un détergent biologique ou le savon de pin, en se servant d'une brosse appropriée. Pour l'usage public, l'utilisation de produits chimiques antibactériens est nécessaire - en pratique, il vaut mieux utiliser du chlore. Pour l'usage familial, il existe des produits chimiques à base d'oxygène, alternatifs au chlore, adaptés à la désinfection de petites cuves. Les instructions de dosage relatives aux produits chimiques sont indiquées sur leurs emballages. Les observer minutieusement. Les dosages trop importants peuvent engendrer la corrosion de différents composants du tonneau. **NB!** En utilisant des produits chimiques, la valeur pH de l'eau doit être mesurée régulièrement afin de la garder entre 7,0 et 7,6 (valeurs limites comprises). D'habitude, les produits chimiques font diminuer la valeur pH, ce qui finira par engendrer la corrosion des composants du tonneau. L'utilisation des tablettes à base de trichlore ou d'autres tablettes mixtes est interdite, sauf les tablettes à 20 grammes, qui permettent de garder le taux des produits chimiques au niveau acceptable. Les tablettes doivent toujours être dissoutes dans un doseur, ne jamais les poser sur le fond de la cuve. **N'utiliser que des produits chimiques recommandés par le fabricant !**

GARANTIE

Nous garantissons nos produits 24 mois contre les défauts de matériel et de fabrication.

La garantie est valide seulement si l'utilisateur respecte les instructions d'utilisation du produit.

NB ! Par dérogation à la durée de garantie indiquée ci-dessus, les produits utilisés à des fins commerciales sont garantis 6 mois seulement.

La garantie ne couvre pas l'usure normale causée par l'utilisation, comme la déformation, la rouille ou la brulure des grilles et des plaques d'incendie.

La garantie ne couvre pas non plus les dommages occasionnés par une utilisation erronée.

La garantie ne couvre aucun dommage causé par le gel, car une utilisation correcte permet d'éviter tout dommage de ce genre.

La garantie ne couvre pas l'éventuelle corrosion par l'usage de produits chimiques non adaptés. Le taux PH est à surveiller tout particulièrement et le dosage des produits chimiques ne peut pas être trop élevé. L'usage de doses automatiques de produits chimiques est interdit dans le bassin.

La garantie ne couvre pas les frais intermédiaires, comme, par exemple, la construction d'une terrasse ou des démolitions.

Pour les cas liés à la garantie, contactez immédiatement votre vendeur. Le recours à des entreprises de réparation indépendantes pour le produit entraîne une rupture de la garantie

MISE AU REBUT DU PRODUIT

Les composants métalliques du produit doivent être ramenés au point de recyclage, les composants en bois peuvent être brûlés. Les autres composants font partie de la mise au rebut d'ordures mixtes.

La société Kirami Oy vous souhaite d'agréables bains !

Nous nous réservons le droit de modifier le produit sans avis spécifique. Si cette notice accompagne une cuve livrée par un tiers, la responsabilité de Kirami Oy ne peut être engagée vis-à-vis de la cuve.





Инструкция по эксплуатации

Kirami® CUBE Наружная печь

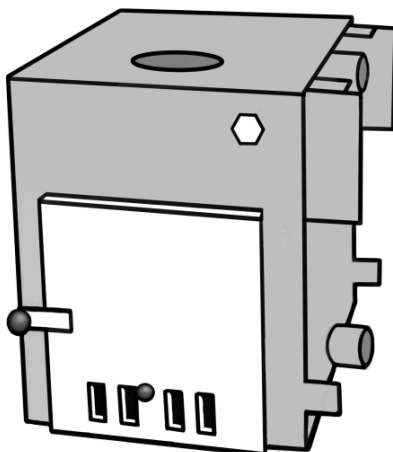

В комплект входит

- Печь CUBE из морского алюминия (AlMg3)
- Рама для колосниковой решетки 1 шт.
- Чугунная колосниковая решетка 1 шт.
- Дверца топки со стальным регулятором подачи воздуха
- Резиновый соединительный шланг Ø75мм 2шт
- Хомут Ø80-85мм 4 шт
- Лопатка для золы
- Данная инструкция

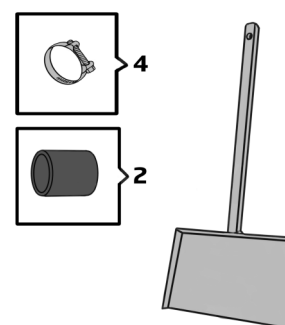

В зависимости от модели (две или три водопроводные трубы), к печи прилагаются соответствующие крепежные пластины, резиновые шланги и хомуты. Печи с тремя трубами используются только в качестве запасных частей для старых алюминиевых ванн. Инструкция не описывает установку такой устаревшей печи. Также инструкция не описывает данные специальных печей: так называемых левосторонних и с фронтальной дверцей топки.

Инструменты, необходимые для установки печи

Для установки печи требуется гаечный ключ на 13 мм, а также шуруповёрт, в который можно установить вставку для саморезов.

Незамедлительно проверьте содержимое посылки!

Внимательно прочитайте данное руководство и храните его для дальнейшего использования.

ВНИМАНИЕ! Минимальный уровень воды перед разжиганием печи!

УСТАНОВКА

Установка печи варьируется в зависимости от модели купели. Для всех моделей одинаково подключение печи к купели с помощью резиновых шлангов и хомутов. Разница в высоте установки и использовании кронштейнов.

Во всех случаях необходимо обратить внимание на следующее:

- Резиновые шланги необходимо смазать изнутри силиконовым спреем или другой смазкой, например мылом. Смазанные шланги легче установить на место.
- Соединительные шланги следует сначала соединить с печью.
- Кронштейны печи всегда остаются между кронштейнами купели. Горизонтальные опоры кронштейнов предотвращают их от загибания при вкручивании шурупов.
- Перед затягиванием хомутов необходимо проверить, что соединительный шланг не сморщился.
- Проверьте расстояние до ванны с обеих сторон печи (длина X на картинке), чтобы печь встала параллельно ванне. Таким образом, шурупы пройдут сквозь все кронштейны.
- Убедитесь, что печь установлена параллельно ванне или с небольшим наклоном к ванне, чтобы вода стекала в ванну при сливе воды.

Далее описана установка печи к разным купелям более подробно.

ПОЭТАПНОЕ ПОДСОЕДИНЕНИЕ ВОДОГРЕЙНОЙ ПЕЧИ К КУПЕЛИ:

1. Подсоедините верхнюю резиновую трубку к печи и затяните хомут, который расположен на стороне печи.
2. Подсоедините нижнюю резиновую трубку к водогрейной печи, но не затягивайте хомут и подтяните трубку ближе к краю.
3. Сначала вставьте нижнюю трубку в купель.
4. Затем подсоедините верхнюю трубку.
5. В завершение крепко затяните все хомуты.

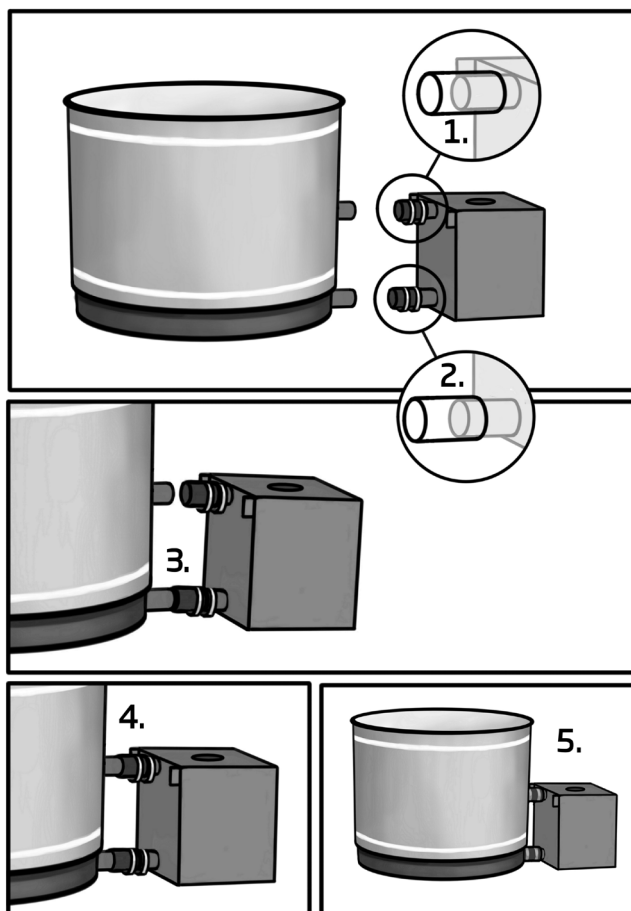

Установка печи к деревянным купелям **Original Woody**

Купели «Кирами» оборудованы соединительной трубой диаметром 75 мм с фланцем, а также просверлены отверстия, в которые установлены болты, шайбы и гайки для крепления кронштейнов.

- 1) Кронштейны купели устанавливаются и закрепляются, но не до конца, это упростит установку печи.
- 2) Печь устанавливается на место таким образом, чтобы трубки вошли в соединительные шланги, и печь встала параллельно ванне.
- 3) Соединительные шланги затягиваются хомутами с обоих концов.
- 4) С помощью прилагаемых к печи шурупов печь крепится к кронштейнам купели. Шурупы должны пройти насквозь через декоративную доску, кронштейны ванны и кронштейны печи. Потребуется 6 шурупов – по три с каждой стороны печи. Сама печь крепится четырьмя верхними шурупами. Двумя нижними шурупами декоративные доски фиксируются в ровном положении. Если на купель не устанавливается подстаканник или декоративные доски, то печь крепится четырьмя шурупами, по два с каждой стороны печи.

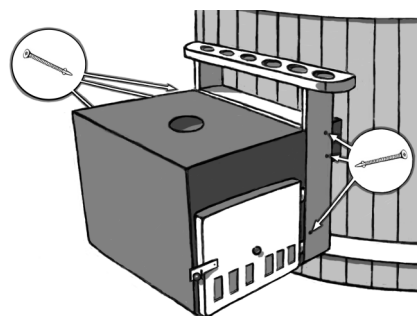
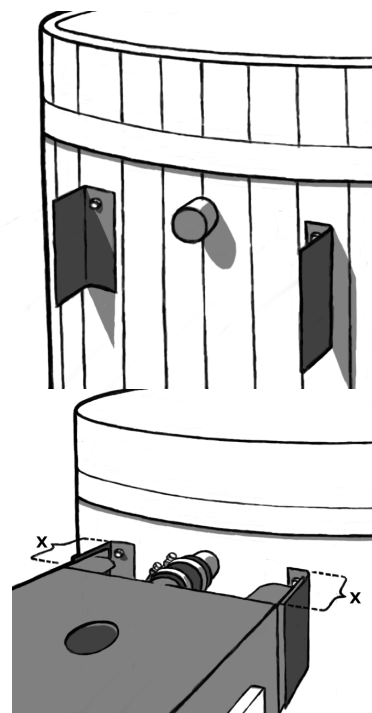

Печь должна остаться в висячем положении с помощью шлангов и кронштейнов.

Установка печи к купелям **Original Easy, Comfort Cozy и Premium Classy**

Пластиковые купели Easy и Cozy не имеют крепежных петель, поэтому крепятся к купели с помощью соединительных шлангов, аналогично пунктам 2) и 3) в инструкции к Woody. Если дополнительно приобретается подставка для напитков Маса/защитное ограждение, то крепление можно выполнить путем винтового соединения к кронштейнам печи. В случае установки в комплекте с пластиковыми купелями печь должна иметь надежную опору внизу, иначе единственным ее креплением будут шланги.

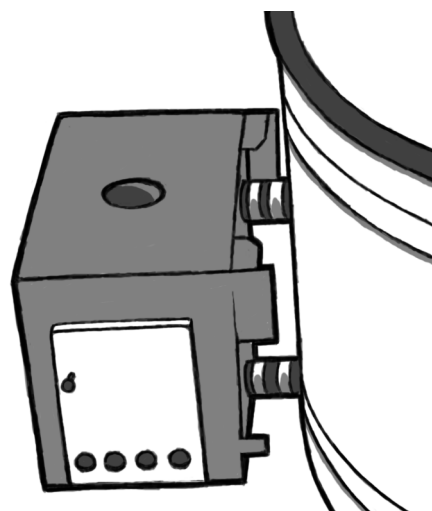

Установка печи на расстоянии от купели

Не рекомендуется устанавливать печь на расстоянии от купели. Если вы все-таки планируете установить печь на расстоянии от купели, необходимо приобрести отдельно набор соединительных трубок, в который входят промежуточные трубы, дополнительные клеммы и резиновые шланги. В таком случае печь должна находиться на том же уровне с купелью или ниже, чтобы происходила нормальная циркуляция и прогрев воды.

Обратите внимание на то, что если печь установлена ниже купели и вода из водогрейной колонки не сливается полностью, то появляется риск замерзания в зимнее время. Если печь устанавливается на расстоянии от купели, то она должна обязательно иметь опору с нижней стороны.

ПРАВИЛА ПОЖАРНОЙ БЕЗОПАСНОСТИ

При установке купели вблизи зданий, например на краю террасы, необходимо проверить, чтобы дымовая труба не располагалась слишком близко к строениям. Чтобы предотвратить возгорание, необходимо проверить расстояния как в длину, так и в высоту. Местные правила могут отличаться.

Обратите внимание на пожарную безопасность участка перед топкой печи. В непосредственной близости от топки печи не должно находиться

никаких легко воспламеняющихся материалов. На практике площадка из негорючего материала, такого как бетон, песок или металлический щит, перед топкой должна соответствовать рисунку.

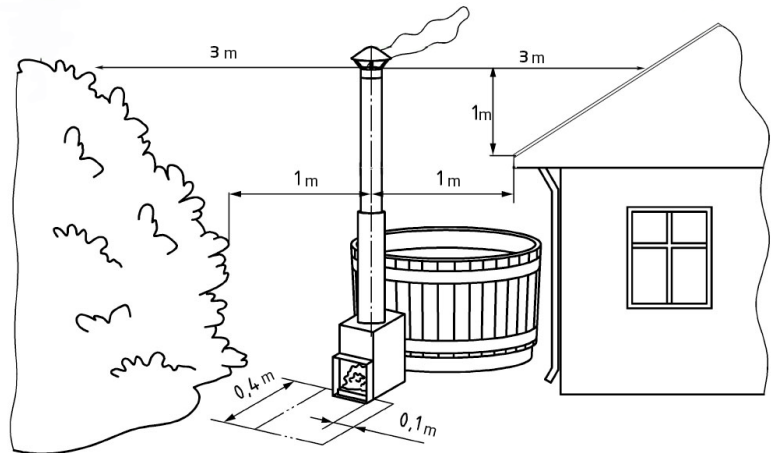

Колосниковая решетка

В комплект печи CUBE входит рама, на которую устанавливаются две колосниковые решётки. Печь запрещается эксплуатировать без указанных деталей. Примите во внимание, что это расходные детали, которые могут деформироваться и изогнуться в процессе эксплуатации. При необходимости их следует заменить на новые. (рисунок справа)

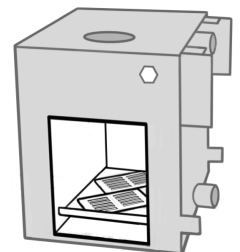

Дымоход

Диаметр дымовых труб из нержавеющей стали составляет 150мм. Суженный конец трубы вставляется внутрь печи. Трубы можно приобрести отдельно. В ассортименте есть трубы длиной 25, 50 и 100см. Также в ассортименте имеются регулируемые угловые трубы и защитные сетки на нижнюю часть трубы длиной 100см.

Для печи рекомендуем комплект дымохода, в который входит труба длиной 200см, защитная сетка 100 см и дождевой колпак. Также можно приобрести дождевой колпак с защитой от искрометания.

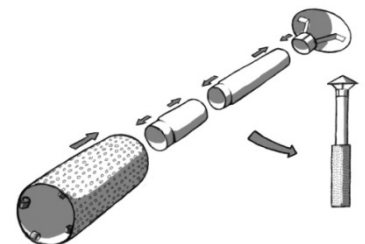

Комплект дымохода упакован в отдельную коробку и состоит из четырёх частей (фото справа) и требует сборки.

Снимите защитную плёнку с кожуха и установите собранную трубу в выходное отверстие камина узким концом вверх.

Будьте осторожны при монтаже дымохода и используйте специальные перчатки, так как края сборных колец дымохода очень острые!

Магниевый анод для водогрейных печей

Магний выступает в роли анода — иначе говоря, окисляется до того, как это начнет происходить с алюминием водогрейной печи.

Магниевый анод рекомендуется менять через каждые двенадцать месяцев или при его износе. Несвоевременная замена анода приводит к аннулированию гарантии в отношении коррозии печи. Инструкция по замене анода находится в упаковке анода.

Внимание! Перед включением печи проверьте герметичность резьбы. Если она протекает, ее нужно закрутить плотнее и проверить, на месте ли прокладка.

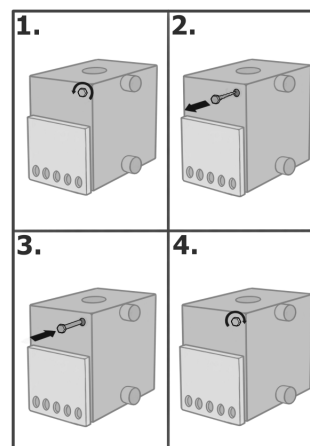

ЭКСПЛУАТАЦИЯ

ВНИМАНИЕ!!!

Ни в коем случае нельзя разжигать печь при пустой купели или купели, наполненной ниже минимальной отметки! Нагрев неполной или пустой ванны приведет к расплавлению печи! Каждый раз перед разведением огня в печи проверяйте уровень воды в купели!

Перед тем как разжечь печь, купель необходимо всегда наполнять таким образом, чтобы верхний край верхних водопроводных труб печи находился как минимум на 5 см под водой (см. фото ниже).

Не разрешается осуществлять отвод воды из купели до того, как огонь в печи полностью погас и зола остыла. Нагрев неполной или пустой купели приведет к расплавлению печи!

Не разрешается оставлять наполненную купель зимой без подогрева. Необходимо осуществить отвод воды из купели или держать воду в купели в достаточно подогретом состоянии.

Печь нельзя подключать к насосу для циркуляции воды. Печь не выдержит образовавшегося давления, так как рассчитана только на гравитационную циркуляцию.

Перед первым наполнением купели водой, необходимо пропустить достаточное количество воды через водопроводную систему печи через верхние трубы внутрь емкости. Таким образом, оставшаяся от производства металлическая стружка вымоется наружу. Затем необходимо собрать стружку со дна ванны мягкой тряпочкой. При наполнении ванны проверьте отсутствие возможной протечки в местах крепления шлангов. При необходимости закрутите крепежные кольца шлангов сильнее.

При использовании зажигательной смеси соблюдайте правила пользования зажигательной смесью. Никогда не используйте другие горючие смеси, кроме как зажигательные смеси,

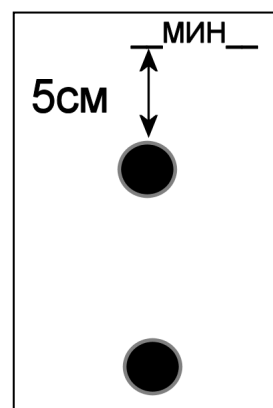

предназначенные для данного пользования. Рекомендуется использовать, например, парафиновые пакеты Burner.

Не разрешается слишком сильно нагревать воду, рекомендуемая температура воды в ванной максимум +37 °С. Производите выемку золы после каждого использования, чтобы зола не оставалась на колосниковой решетке, так как это значительно сокращает срок службы решетки и ухудшает тягу.

В качестве топлива печи можно использовать только мелко наколотые дрова. Использование больших и влажных дров может быстро привести к увеличению времени истопления печи. Не рекомендуется использовать в качестве топлива дрова из черной ольхи, так как она легко вызывает закопчение.

Пользование наружной печью также просто как и пользование любой другой. Для разжигания следует использовать щепу, а затем подбрасывать дрова.

Чтобы эффективность печи соответствовала техническим данным, необходимо поддерживать горение и периодически подбрасывать дрова, чтобы огонь не погас. На слишком слабом огне на подогрев воды уйдёт заметно больше времени.

Вентиляционные отверстия на дверце топки следует отрегулировать в зависимости от ситуации. Полностью открытые отверстия обеспечивают хорошую тягу, но при этом эффективность нагревания падает. Попробуйте разные положения регулятора с целью найти наиболее подходящее с точки зрения эффективности нагревания. Подача воздуха регулируется с помощью ручки дверцы топки.

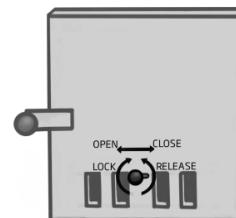

Если в качестве дров используются твердые породы древесины (например, дуб), следует отдельно приобрести зольник из кислотостойкой стали для защиты дна топки от воздействия золы, образующейся от сгорания окисляющих ее твердых пород древесины, в т. ч. от вызываемой ею коррозии.

Уход и использование химикатов

Следите за чистотой и гигиеной. Периодически мойте и просушивайте купель. При мытье купели можно использовать подходящую щётку и биологическое мыло «Кирами» или сосновое мыло. При использовании купели в общественных местах необходимо использовать химикаты, уничтожающие бактерии, то есть хлор. Для домашнего пользования существуют дезинфицирующие средства на кислородной основе, заменяющие хлор. Эти средства подходят для дезинфекции небольших купелей. Дозировка химикатов указана на упаковке, и необходимо строго соблюдать инструкции. Слишком большие дозировки могут вызвать разъедание частей купели. **ВНИМАНИЕ!** При использовании химикатов следует следить за уровнем pH и держать его в пределах 7,0-7,6. При использовании химикатов уровень pH обычно падает, что может привести к разъеданию частей купели. Использование таблеток на основе трихлорида или других комбинированных средств запрещено, за исключением 20г таблеток, которые не повышают концентрацию выше нормы. Таблетки необходимо растворить в дозаторе и ни в коем случае не класть на дно купели. **Используйте только рекомендуемые производителем химикаты.**

ГАРАНТИЯ



Гарантия на купели и ванны действительна в течение 24 месяцев с момента поставки. Гарантия распространяется на дефекты материалов и производственные ошибки.

Гарантия предусматривает ознакомление с инструкцией по эксплуатации и действительна только при условии соблюдения инструкций по эксплуатации.

Внимание! В отличие от вышеупомянутого, на продукцию, используемую в коммерческих целях, гарантия действует в течение 6 месяцев.

Гарантия не покрывает обычный износ и амортизацию в следствии износа, то есть не распространяется, например, на деформированные, ржавые и сгоревшие решетки и топочные листы.

Гарантия не действует в случае, если дефекты появились из-за неправильной эксплуатации изделия.

Гарантия не распространяется на дефекты, которые появились из-за мороза, и которых можно было бы избежать, следуя руководству по эксплуатации.

Гарантия не действует в случае, если разъедание материалов произошло по причине неправильного использования химических средств. Уровень pH необходимо поддерживать на нужном уровне, а дозировка химикатов не должна быть большой. В бассейне нельзя использовать автоматические устройства для дозировки химикатов.

Гарантия не покрывает никаких косвенных расходов, например, строительство или демонтаж террасы.

При возникновении гарантийного случая немедленно свяжитесь с продавцом изделия. Попытки самостоятельно починить изделие приводят к аннуляции гарантийных обязательств.

УТИЛИЗАЦИЯ ПРОДУКЦИИ

Металлические части данной продукции необходимо сдать в металлолом, а деревянные части можно сжечь. Остальные детали относятся к обычному мусору.

Kirami Oy желает вам приятного отдыха!

Оставляем за собой право на изменения в продукции без отдельного предупреждения. «Кирами» не отвечает за проблемы, если данная инструкция прилагалась к купели, произведённой третьей стороной.





Gebruiksaanwijzing

Kirami® CUBE externe hottubkachel

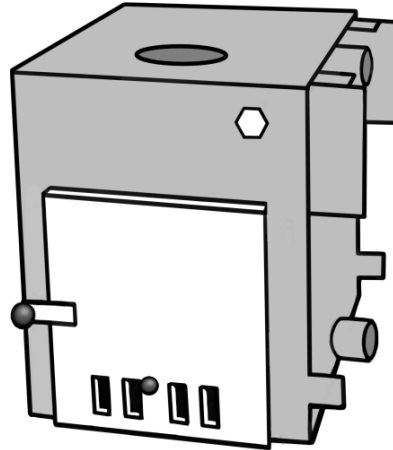

Inhoud

- CUBE kachel: Marine aluminium (AlMg3)
- Vuurrooster 1x
- Gietijzeren rooster 1x
- Kacheldeur met stalen plaat
- Ø75mm rubberen slang voor het aansluiten van de kachel 2x
- Slangklemmen Ø80-85mm 4x
- Asschep
- Deze gebruiksaanwijzing

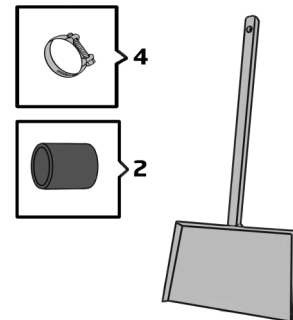

Afhankelijk van het type kachel (twee of drie aansluitleidingen) worden er een desbetreffend aantal aansluitleidingen en eventuele verbindingenplaten meegeleverd. Kachels met drie leidingen worden alleen nog geleverd als vervanging voor oude kachels bij oude aluminium hottubs. Deze handleiding bevat geen instructies voor deze modellen. Er worden in deze handleiding ook geen speciale modellen zoals een linkszijdige uitvoering behandeld.

Benodigd gereedschap

U heeft een 13mm sleutel of iets dergelijks nodig om de kachel aan de kuip te bevestigen. En voor de installatie op een aluminium kuip heeft u ook een accuschroevendraaier nodig waarop u de meegeleverde boorkop kunt gebruiken.

Controleer de inhoud van de zending direct bij ontvangst!

Lees deze handleiding zorgvuldig door en bewaar deze voor toekomstig gebruik.

LET OP! Minimum waterniveau voor het aansteken, pagina 5!

Kirami Oy

Villiläntie 2
FI-32730 Sastamala

tel. +358 10 574 2170

info@kirami.fi
www.kirami.fi

INSTALLATIE

De installatieprocedure verschilt per model kuip / hottub. Wat ze alle gemeen hebben is dat er twee rubberen slangen met bijbehorende klemmen worden gebruikt om de kachel te bevestigen. Het gebruik van het bevestigingsmateriaal en de installatiehoogte kunnen verschillen.

Het volgende is voor alle installaties gelijk:

- Het is aan te bevelen om siliconenspray of een ander smeermiddel zoals zeep in de rubberen slangen te spuiten zodat de slangklemmen gelijkmatig worden bevestigd en om te voorkomen dat de slangen verkreukelen.
- De slangen worden eerst aangesloten op de leidingen aan de kachel.
- De verbindingsplaten van de kachel worden altijd tussen de bevestigingsplaten van de kuip geplaatst. Het horizontale gedeelte van de kachelplaten voorkomt dat ze naar binnen buigen.
- Controleer of de slangen niet verkreukeld zijn alvorens ze te bevestigen.
- Meet om ervoor te zorgen dat de kachel loodrecht op de kuip wordt geïnstalleerd de afstand aan beide zijden (afstand X op de afbeeldingen) alvorens de schroeven te bevestigen. Dit zorgt ervoor dat de schroeven beide platen raken.
- Zorg ervoor dat de kachel horizontaal staat of een beetje overhelt in de richting van de kuip. Dit zorgt ervoor dat bij het legen van de kuip ook de kachel geleegd wordt.

De installatie op verschillende hottubs wordt hieronder beschreven.

DE BEVESTIGING VAN DE KACHEL, STAPSGEWIJS:

1. Maak de bovenste gummislang aan de kachel vast en draai de slangenklem aan de kachelzijde goed vast.
2. Bevestig de onderste gummislang aan de kachel, maar zet die nog niet vast en laat de gummislang nog dichtbij de rand.
3. Duw de onderste slang eerst vast in de kuip.
4. Bevestig daarna de bovenste slang.
5. Draai tot slot alle slangenklemmen goed vast.

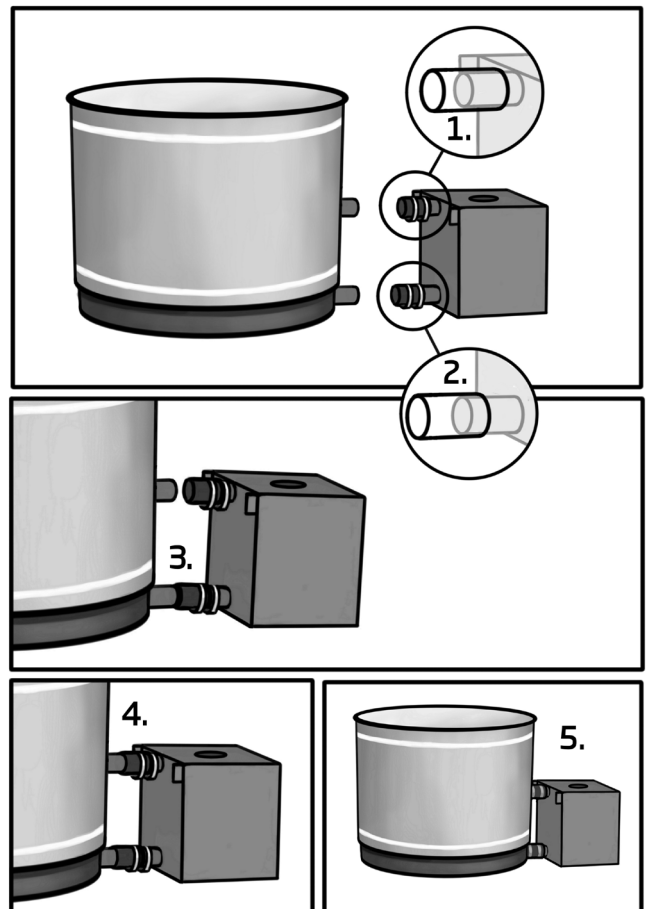

Installatie bij Original Woody hottubs

Kirami houten hottubs zijn voorzien van Ø75mm aansluitleidingen en voorgeïnstalleerde gaten met bouten en moeren om de met de hottub meegeleverde verbindingen te kunnen monteren.

- 1) Installeer de meegeleverde platen en laat deze los zitten; dit maakt het plaatsen van de kachel eenvoudiger.
- 2) De kachel wordt op zijn plaats geduwd, zodat de leidingen van de kuip in de slangen van de kachel schuiven. De kachel blijft daarbij in een horizontale positie.
- 3) Draai de slangklemmen aan beide kanten vast. Doe hetzelfde met de platen van de kuip.
- 4) Gebruik de meegeleverde zelftappende schroeven om de kachel aan de platen van de kuip te bevestigen. De schroeven zijn ervoor gemaakt om door het houten paneel, de kuipplaten en de kachelplaten te worden gedreven. Er dienen aan elke kant van de kachel drie schroeven te

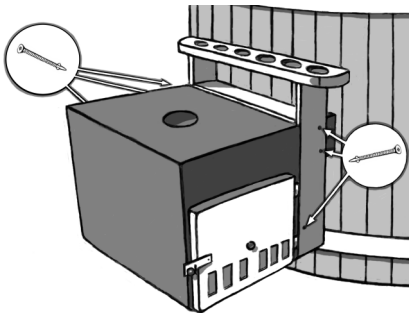

worden bevestigd. De vier bovenste schroeven zorgen voor de daadwerkelijke bevestiging en de twee onderste zorgen ervoor dat het paneel in een verticale positie blijft. Als er geen bekerhouder of panelen zijn geïnstalleerd, worden er aan beide kanten slechts twee schroeven gebruikt.

De kachel hangt daarbij tegen de zijkant van de kuip aan de slangen en platen.

Installatie bij Comfort Cozy/Family/Steady en Premium Pearly tubs

Cozy hottubs hebben geen verbindingen. De kachel wordt dus alleen door middel van de slangen en klemmen aangesloten, net als bij de punten 2) en 3) van de Woody installatie. Als u een Cube bekerhouder of een versie van de hottub met afdekkende zijplaten heeft aangeschaft, kunnen deze aan de kachelplaten worden bevestigd met de meegeleverde schroeven. Bij Cozy hottubs dient de kachel van onderen te worden ondersteund, zodat deze niet aan de slangen hangt.

Installatie verder weg van de hottub

De standaardkachel mag niet verder van de hottub weg worden geïnstalleerd. Als u van plan bent de kachel verder van de hottub weg te installeren, dient u een set verlengslangen aan te schaffen die wordt geleverd met tussenliggende buizen en extra klemmen en rubberen slangen. Bij installatie verder weg dient de kachel wat lager te staan dan de kuip, zodat het hete water op natuurlijke wijze kan circuleren.

Houdt u er wel rekening mee dat een lager geïnstalleerde kachel niet helemaal leeg raakt en er daardoor tijdens de winter risico of bevroren bestaat. Als de kachel verder weg is geïnstalleerd, dient deze van onderen te worden ondersteund.

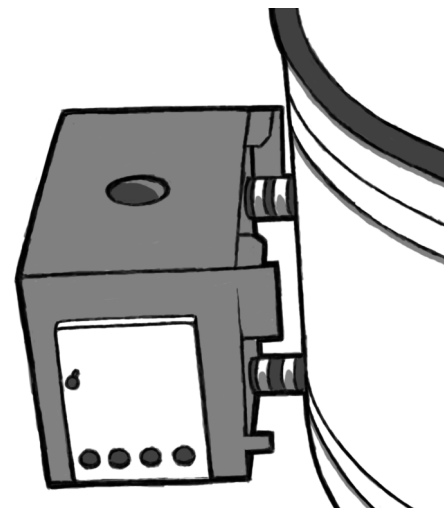
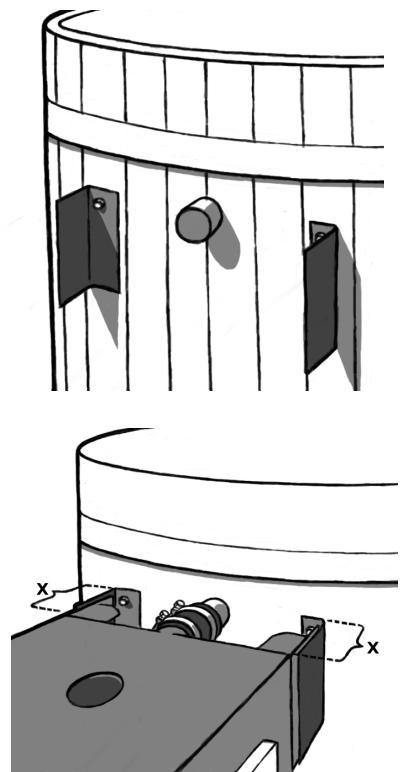

BRANDVEILIGHEID

Als de kachel in de nabijheid van gebouwen is geplaatst, bijvoorbeeld op een terras, dient de schoorsteen voldoende afstand tot brandbaar materiaal te hebben. Denk eraan de afstand zowel horizontaal als verticaal te controleren om elk risico op brand uit te sluiten. Lokale regels kunnen variëren.

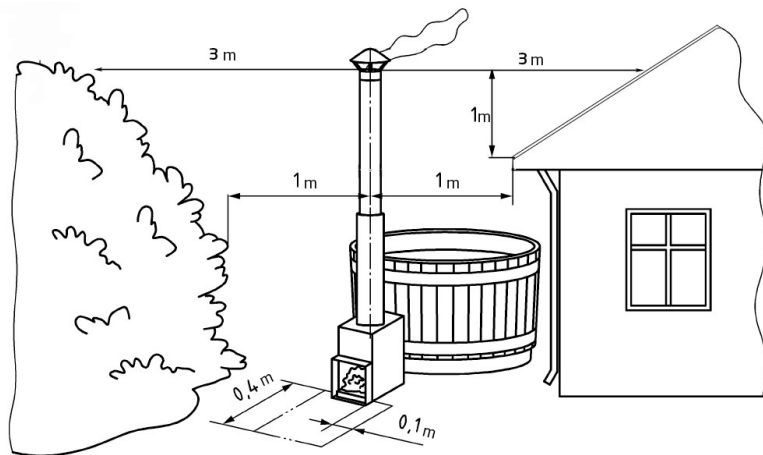

Let ook op de brandveiligheid vóór de kachel. Er mag zich geen brandbaar materiaal voor de kachel bevinden. Er dient een zoals in de afbeelding aangegeven zone te zijn, waarin de ondergrond van onbrandbaar materiaal, zoals beton, zand of metaal, gemaakt moet zijn.

Roosters

Er is een vuurrooster aangebracht in de kachel, met twee grillplaten. De kachel mag niet zonder deze onderdelen worden gebruikt. Merk op dat deze onderdelen aan slijtage onderhevig zijn en zich met de tijd door gebruik kunnen verbuigen. U kunt deze onderdelen indien nodig opnieuw aanschaffen bij uw Kirami dealer. (afbeelding rechts).

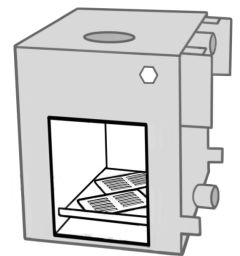

Schoorsteen

U kunt op deze kachel een zuurbestendige schoorsteen gebruiken met 150mm buitendiameter. Het smallere uiteinde van de schoorsteen past in de kachel. De delen van de schoorsteen kunnen apart worden aangeschaft in drie verschillende lengtes: 25 cm, 50 cm en 100 cm. Er zijn ook verstelbare hoekdelen en 100 cm lange beschermhulzen voor het onderste gedeelte van de schoorsteen beschikbaar.

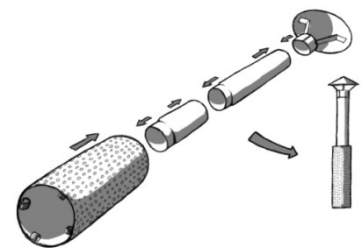

Wij adviseren een schoorsteenkit voor de kachel. Dit pakket bevat een 200 cm lange schoorsteen, een 100cm lange beschermhuls en een standaardkap. Er zijn voor de schoorsteen ook vuurvaste kappen beschikbaar.

Als u bij de kachel een schoorsteenkit heeft aangeschaft, wordt deze geleverd in een afzonderlijke verpakking. Het bestaat uit vier delen (zie afbeelding rechts) en dient te worden gemonteerd.

Verwijder de beschermfolie van de thermische beveiliging en plaats de gemonteerde schoorsteen over de daarvoor bestemde opening bovenin de kachel.

Wees voorzichtig! De randen van de schoorsteen zijn zeer scherp. Gebruik beschermende handschoenen!

Magnesium anode

Magnesium werkt als een anode waardoor eventuele corrosie eerst optreedt in de magnesium staaf voordat het aluminium van de kachel wordt aangetast.

De magnesium staaf moet vervangen worden voordat het magnesium is uitgeput met een minimum van 1x per 12 maanden. Is de magnesium anode niet vervangen, dan vervalt de garantie op de kachel. De magnesium staaf is verkrijgbaar bij uw Kirami verkooppunt. Instructie voor vervanging van de anode vindt u in de verpakking van het vervangings set.

Let op! Controleer voor het stoken van de kachel of u de magnesium staaf goed heeft geïnstalleerd. Is de aansluiting niet waterdicht, draai de staaf aan en kijk of de O-ring is geplaatst.

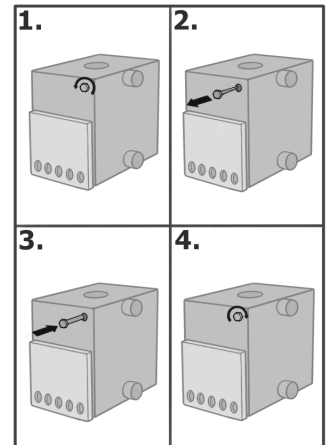

GEBRUIK

Waarschuwing!

Steek het vuur nooit aan wanneer het bad leeg is of het waterniveau onvoldoende hoog is! Het verwarmen van een kuip die niet vol is, maakt de kachel kapot!

Controleer voor het aansteken altijd de hoeveelheid water in de kuip!

De kuip dient altijd dusdanig vol te zijn, dat het waterniveau ten minste 5 cm boven de bovenste buis van de kachel ligt (zie afbeelding rechts). Pas dan is het veilig om het vuur aan te steken.

Begin niet met het legen van de kuip voordat het vuur in de kachel volledig uit is! Het verwarmen van een kuip die niet vol is, maakt de kachel kapot!

Tijdens de winter mag het water in de kuip niet bevriezen. Maak de kuip leeg of zorg ervoor dat het water voldoende is opgewarmd.

De kachel mag niet worden aangesloten op een circulatiepomp! Het is niet bestand tegen de druk, omdat het is ontworpen om alleen gebruik te maken van de natuurlijke circulatie door de zwaartekracht.

Voordat u de hottub voor de eerste keer gebruikt, raden wij u aan om de watercirculatiebuizen van de kachel voorzichtig door te spoelen. Spoel de binnenkant van de kachel via de bovenste buizen met water uit, zodat het eventueel aanwezige vuil uit de kachel kan stromen. Zorg er bij het vullen van de kuip voor dat de voor het aansluiten van de kachel gebruikte rubberen slangen niet lekken. Draai indien nodig de slangklemmen vaster.

Neem bij gebruik van aansteekvloeistof de erbij geleverde instructies in acht. Gebruik nooit andere dan de vloeistoffen die er speciaal voor zijn gemaakt. U kunt ook aansteekblokjes gebruiken.

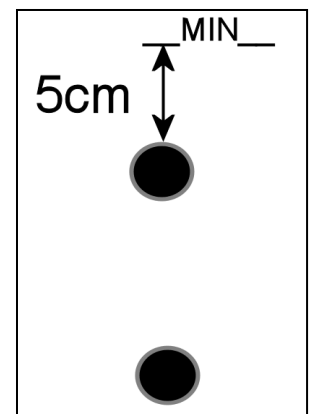

Maak het water niet al te heet. Wij adviseren een temperatuur van niet meer dan 37 °C.

Verwijder na elk gebruik de as uit de kachel. Als er as op de roosters achterblijft, zal dit de levensduur van de roosters aanzienlijk verkorten.

Gebruik in de kachel alleen klein en droog brandhout. Het gebruik van grote en vochtige stukken brandhout kan de verwarmingstijd gemakkelijk verdubbelen. Het gebruik van elzenhout wordt niet aanbevolen, omdat dit meer en kleveriger roet produceert dan ander hout.

De kachel wordt van buiten de kuip bediend en is daarmee net zo gemakkelijk in het gebruik als elke normale haard. Wij adviseren voor het aansteken van het vuur klein brandhout te gebruiken en er dan indien nodig geleidelijk grotere stukken aan toe te voegen.

Het is aan te bevelen tijdens het verwarmen van het water een behoorlijk hoog vuur in de kachel gaande te houden, zodat het hout goed brandt en een maximale warmte kan afgeven. Bij laag vuur is de verwarmingstijd veel langer.

U kunt de luchtinlaat in de kacheldeur naar behoefte bijstellen. Als deze volledig open staat, brandt het vuur goed, maar verwarmt de kachel wellicht niet optimaal. U kunt zelf naar eigen behoefte de beste positie bepalen.

Bij gebruik van hardhout, zoals eikenhout, als brandhout moet het vuurbed worden uitgerust met een apart aan te schaffen roestvaststalen aslade, die de bodem van het vuurbed beschermt tegen de zure as van hardhout en de daardoor veroorzaakte corrosie.

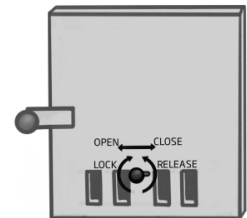

Reiniging en chemicaliën

Houd voor de hygiëne de kuip goed schoon door deze vaak en zorgvuldig te wassen en te drogen. U kunt de kuip wassen met een schuurborstel en pijnzeep of een andere biologische zeep. Wanneer de hottub openbaar wordt gebruikt is het belangrijk om desinfecterende chemicaliën zoals chloor te gebruiken. Wanneer de hottub alleen thuis wordt gebruikt, bestaan er ook chloorvrije alternatieven op zuurstofbasis. Deze chemicaliën zijn geschikt voor het desinfecteren van kleine hottubs. De instructies voor de dosering van de chemicaliën vindt u op de verpakking ervan en deze dienen zorgvuldig te worden opgevolgd. Een te hoge dosering kan corrosie van de kuip of delen van de kachel veroorzaken. **LET OP!** Bij gebruik van chemicaliën dient de pH van het water altijd in de gaten en binnen bepaalde grenzen te worden gehouden, tussen de 7,0 en 7,6. Het gebruik van chemicaliën verlaagt gewoonlijk de pH, wat vervolgens kan leiden tot corrosie van de hottub. Het is niet toegestaan trichloor of dergelijke stoffen in de hottub te gebruiken, behalve als het gaat om tabletten van maximaal 20g die de concentraties niet al te zeer verhogen. **Gebruik uitsluitend door de fabrikant aanbevolen chemicaliën.**

GARANTIE

Onze producten hebben 24 maanden garantie op materiaal- en fabricagefouten. De garantie is van kracht zodra de gebruiker de instructies van het product heeft gelezen en deze opvolgt.

MERK OP! Uitzonderingen op het hierboven vermelde. Producten die voor commerciële doeleinden worden gebruikt, hebben slechts 6 maanden garantie.

De garantie geldt niet voor normale slijtage als gevolg van gebruik van dit product, zoals vervormingen, roest of doorgebrande roosters en vuurplaten.

De garantie dekt geen schade veroorzaakt door verkeerd gebruik.

De garantie dekt geen schade veroorzaakt door bevriezing, daar dit door correct gebruik kan worden voorkomen.

De garantie dekt geen corrosie als gevolg van een verkeerd gebruik van chemicaliën. Vooral de pH-waarde moet juist zijn en de concentratie aan chemicaliën mag niet te hoog zijn. Gebruik geen chemische doseermachines in de hottub.

De garantie dekt geen indirecte kosten, zoals de kosten voor het aanleggen of demonteren van het terras.

Neem over garantiezaken contact op met uw dealer. Als u probeert het product zelf te repareren, komt de garantie te vervallen.

AFVOEREN VAN HET PRODUCT

De metalen delen van het product kunnen als metaal worden gerecycled en de houten delen kunnen worden verbrand. De overige onderdelen gelden als restafval.

Kirami wenst u veel plezier bij het baden.

Wij behouden ons het recht voor wijzigingen aan het product zonder nadere kennisgeving uit te voeren. Indien deze handleiding bij een hottub van een ander merk wordt geleverd, is Kirami niet verantwoordelijk voor eventuele problemen met de desbetreffende hottub.



Tekniset kuvat - Tekniska bilder - Technical drawing - Technische
Abbildungen - Figures techniques - Чертежи - Technische tekening

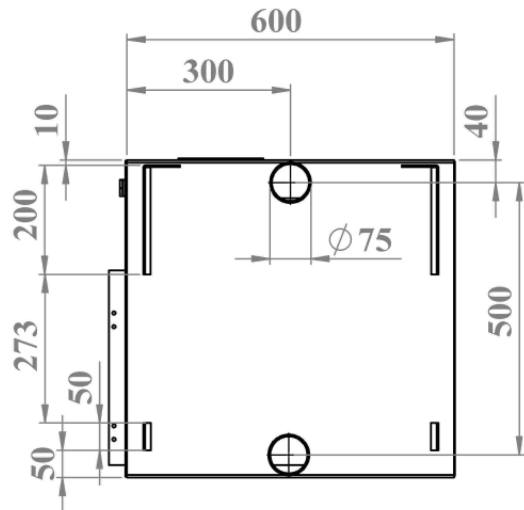
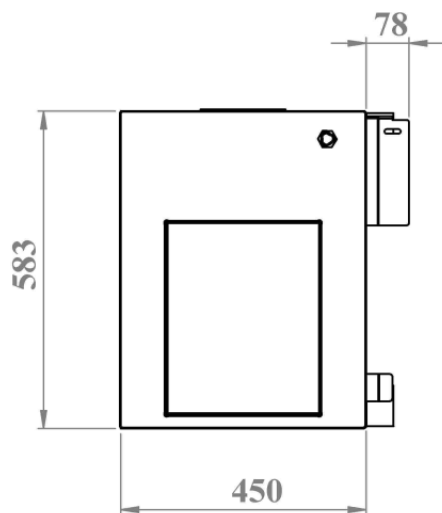
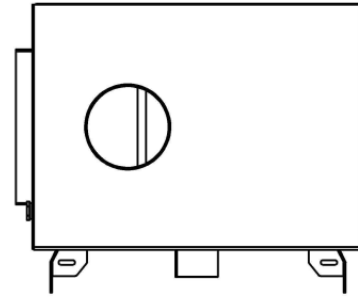
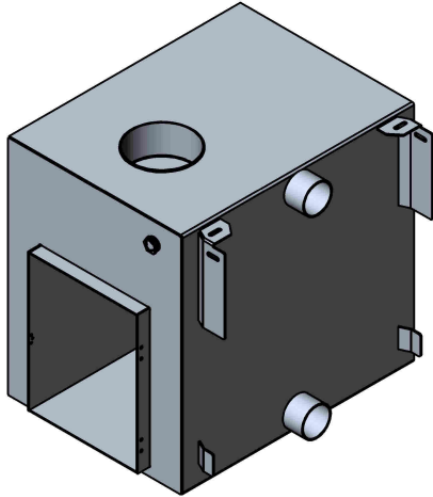

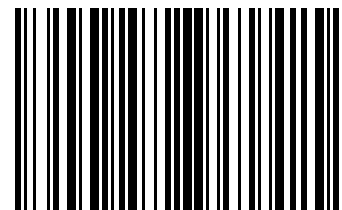

KO-CUBE